



NOËL & MARQUET
DESIGN ELEMENTS



Manuel d'installation

01-2026

A BRAND OF



Made in Belgium

Aujourd'hui, plus de 70 ans après la fondation de la société, la production des éléments décoratifs NOËL & MARQUET est toujours assurée sur le site d'Eynatten, en Belgique.



Développement durable

Nous agissons de manière responsable



Qualité premium, design haut de gamme et développement durable. Voilà les traits constants qui caractérisent chacun de nos éléments décoratifs NOËL & MARQUET.

NOËL & MARQUET est une marque du groupe NMC, une entreprise familiale qui place le développement durable au cœur de tout ce que nous entreprenons. Conformément à la stratégie de durabilité de notre groupe, nous avons orienté nos efforts sur trois domaines d'intervention, à savoir la circularité, la décarbonisation et l'empowerment.

Découvrez notre stratégie de durabilité sur notre site web.



Index

Info

APERÇU DES PRODUITS	7
COLLES	10
CONSOMMATION DE COLLE	12
OUTILS	13
FINITION	16
DIRECTIVES DE CONTRÔLE	18

1 · Moulures de plafond

MOULURES GÉNÉRALITÉS	
PRÉPARATION, DÉCOUPE, INSTALLATION	1/2
MOULURES Z40 · Z41 · Z42 ARSTYL®	
DÉCOUPE, COIN DROIT, COIN IRRÉGULIER	1/6
MOULURE Z7 ARSTYL®	
FIXATION DE L'EXTENSION VARIO, INSTALLATION	1/8
CAS PARTICULIERS	
MOULURES DANS UNE CAGE D'ESCALIER	1/10
PENTE DE TOIT	1/11
JOINTS DE DILATATION ET JOINTS D'ISOLATION ANTIVIBRATILE	1/12
JOINT CREUX	1/12
RÉALISER UN COUDE	1/13

2 · Cimaises

CIMAISES GÉNÉRALITÉS	
PRÉPARATION, DÉCOUPE, INSTALLATION	2/2
COINS POUR CIMAISES	
PRÉPARATION, DÉCOUPE, INSTALLATION	2/5
CAS PARTICULIERS	
RÉALISER UN COUDE	2/7

3 · Plinthes

PLINTHES GÉNÉRALITÉS	
PRÉPARATION, DÉCOUPE, INSTALLATION	3/2
CAS PARTICULIERS	
RÉALISER UN COUDE	3/5

4 · Panneaux muraux

WALL PANELS ARSTYL® PT 1	
PRÉPARATION, INSTALLATION	4/2
WALL PANELS WALLSTYL®	
PRÉPARATION, INSTALLATION	4/2
WALL PANELS ARSTYL® PT 2	
PRÉPARATION, INSTALLATION	4/6
WALL TILES ARSTYL®	
CONCEPTION VARIÉE	4/10
PRÉPARATION, INSTALLATION	
CAS PARTICULIERS	
INSTALLATION SUR UN MUR COMPLET	4/13

5 · Profilés pour éclairage

ÉCLAIRAGE INDIRECT - MOULURES PRÉPARATION, DÉCOUPE, INSTALLATION	5/2
MOULURE NOMASTYL® OU WALLSTYL® POUR ÉCLAIRAGE INDIRECT	5/6
WT4 WALLSTYL® - COMPLÉMENT	5/7
ÉCLAIRAGE INDIRECT PLINTHES PRÉPARATION, DÉCOUPE, INSTALLATION	5/8
PROFILÉS POUR ÉCLAIRAGE - FAQ	5/9

6 · Profilés flexibles

ARSTYL® FLEX • WALLSTYL® FLEX RAYON MINIMUM DE L'ARRONDI	6/2
--	-----

7 · Éléments décoratifs

ROSACES ARSTYL® PRÉPARATION, INSTALLATION	7/2
PILASTRES ARSTYL® PRÉPARATION, DÉCOUPE, INSTALLATION	7/3

8 · Décoration de façade

APPUIS DE FENÊTRES PRÉPARATION, COUDES	8/2
APPUI DE FENÊTRE COUDÉ	8/4
ENCADREMENTS	8/5
BANDEAU DE FAÇADE	8/7
DESCENTE DES EAUX PLUVIALES	8/7
CLÉ DE VOÛTE	8/7
DÉBORD DE TOIT ET RIVE	8/9
PIGNON	8/10
PIERRES DE BOSSAGE	8/11
ROSACES	8/12
RÉPARATION DE PROFILÉS ENDOMMAGÉS	8/13

Ce manuel a été rédigé conformément à l'état actuel de nos connaissances. Nous nous réservons le droit d'effectuer des modifications sans avertissement préalable. Sauf en cas de convention contraire par écrit, nos études, croquis, avis, conseils et autres documents techniques relatifs à la fonctionnalité, au comportement ou aux rendements éventuels des marchandises sont données à titre indicatif et en fonction de l'utilisation la plus commune des marchandises dans des conditions normales d'application, utilisation et climat (régions moyennes d'Europe) ou de ce qui est indiqué par écrit par le client. Sous réserve de l'existence de dol ou de faute grave de notre part, lesdites études, recommandations et autres documents techniques n'engagent pas notre responsabilité. Il incombe au client de les vérifier et de vérifier leur adéquation avec l'usage auquel il les destine.



NOËL & MARQUET
DESIGN ELEMENTS

INFO



Aperçu des produits

Manuel d'installation

01-2026

Moussage



ARSTYL®

Nos profilés, panneaux muraux, éléments muraux et rosaces ARSTYL® se caractérisent par un niveau de détail élevé, rappelant le travail des maîtres artisans et la précision affinée des moulures traditionnellement taillées à la main.

Ces éléments sont fabriqués au moyen d'un processus de moussage. De la mousse de polyuréthane haute densité (PU) est injectée dans des moules en aluminium formés, ce qui permet d'obtenir des éléments de design fabriqués avec précision. Ce procédé offre un potentiel créatif illimité, permettant de réaliser des moulures lisses et épurées ainsi que des pièces ornées et richement détaillées. Tous les éléments ARSTYL® sont résistants aux chocs et les profilés bénéficient également d'un classement au feu B - s2 d0.



DOMOSTYL®

Cette gamme de profilés de façade est avant tout conçue pour résister à toutes sortes de conditions météorologiques. En ce sens, après installation, tous les profilés DOMOSTYL® sont résistants aux chocs, à l'eau et pérennes, permettant ainsi de donner aux façades une touche unique et individuelle.

Ces profilés d'extérieur sont fabriqués à partir de polyuréthane (PU) haute densité au moyen d'un processus de moussage permettant de bons niveaux de détails. De plus, les profilés sont recouverts d'une feuille d'armature blanche et lisse pour augmenter leur longévité et pour assurer une adhérence idéale de toutes les peintures pour façades en acrylate pur.

	DÉTAIL / 3D	RÉSISTANCE AUX CHOCS	RÉSISTANCE À L'HUMIDITÉ	MATÉRIAU
ARSTYL®	+++	++	+	Polyuréthane (PU)
DOMOSTYL®	+++	++	+++	Polyuréthane (PU)

Extrusion



WALLSTYL®

Cette gamme se démarque par la robustesse des produits et leur résistance aux chocs et à l'humidité. Nos éléments WALLSTYL® sont de véritables multi-talents adaptés à tous les pans de murs et de plafonds et tout type de pièce, y compris les environnements humides tels que les cuisines, les salles de bains, les spas ou les bars.

Les produits WALLSTYL® sont fabriqués par un procédé d'extrusion, par lequel le polystyrène est modelé en éléments décoratifs haute densité (HDPS) résistants aux chocs. Ce matériau est le plus solide de nos gammes, ce qui le rend parfait pour les profilés susceptibles de subir des impacts, tels que les plinthes, les panneaux muraux ou encore les cimaises.



NOMASTYL®

Ces profilés légers, faciles à découper et à installer, présentent un bon rapport qualité/prix et conviennent à tous les types de budgets. Ils sont également résistants à l'humidité, ce qui les rend adaptés à tous les environnements intérieurs. Conçue pour des applications de plafonds spécifiques, notre gamme NOMASTYL® offre un compromis parfait, avec du polystyrène (PS) extrudé à une densité moyenne (ce qui permet d'utiliser moins de matières premières) tout en garantissant une finition lisse et une qualité durable.

	DÉTAIL / 3D	RÉSISTANCE AUX CHOCS	RÉSISTANCE À L'HUMIDITÉ	MATÉRIAU
WALLSTYL®	++	+++	+++	Polystyrène haute densité (HDPS)
NOMASTYL®	++	+	+++	Polystyrène (PS)



NOËL & MARQUET
DESIGN ELEMENTS

INFO



Colles

Manuel d'installation

01-2026

Colle



ADEFIX®

Colle, enduit et matériau de jointoiment pour produits en polystyrène et en polyuréthane.

- Conditionnement: 310 ml/cartouche.
- Colle-enduit acrylique.
- Sans solvants.
- Peut être poncé.
- Peut être peint.
- Corrigeable jusqu'à: ca. 5-10 min.
- Temps de séchage: ca. 6-8 heures.
- Température de pose: +15°C < +25°C.
- Destiné à un usage intérieur.
- Produit de nettoyage: Avant séchage: eau - Après séchage: mécaniquement.
- Remarque importante: Protéger du gel.



ADEFIX® PLUS

Colle pour la réalisation de joints verticaux pour les produits WALLSTYL® et ARSTYL® de grande taille, à partir de 8 cm de hauteur/portée, pour le collage de profilés WALLSTYL® et ARSTYL® sur un support non absorbant, profilés flexibles, plinthes dans les pièces humides, montage sur une face (lumière indirecte), pour les surplinthes ainsi que pour les panneaux et éléments muraux.

- Conditionnement: 290 ml/cartouche.
- Ne peut être peint.
- Blanc
- Pas d'augmentation du volume.
- Corrigeable jusqu'à: ca. 4 min.
- Temps de séchage: ca. 40 min.
- Température de pose: +10° à +30° C.
- Destiné à un usage intérieur.
- Produit de nettoyage: Avant séchage: térébenthine - Après séchage: mécaniquement.



DOMOSTYL® HYBRID

Colle-mastic neutre à élasticité permanente destinée à un usage extérieur pour les produits DOMOSTYL®.

- Conditionnement: 290 ml/cartouche.
- Blanc
- Peut être peint.
- Corrigeable jusqu'à: ca. 4 min.
- Temps de séchage: ca. 2 mm/24h.
- Température de pose: +5°C < +25°C.
- Destiné à un usage extérieur.
- Produit de nettoyage: Avant séchage: térébenthine - Après séchage: mécaniquement.



ADEFIX® BLACK

Colle enduit de couleur noire pour des produits en polystyrène et en polyuréthane.

- Conditionnement: 310 ml/cartouche.
- Colle-enduit acrylique.
- Sans solvants.
- Peut être poncé.
- Peut être peint.
- Corrigeable jusqu'à: ca. 5-10 min.
- Temps de séchage: ca. 6-8 heures.
- Température de pose: +15°C < +25°C.
- Destiné à un usage intérieur.
- Produit de nettoyage: Avant séchage: eau - Après séchage: mécaniquement.
- Remarque importante: Protéger du gel.

Consommation de colle



CONSOMMATION DE COLLE PAR APPLICATION

	COLLE		ONGLETS ET RACCORDS Joint 3 mm		ENDUIT
	ADEFIX®	ADEFIX®PLUS	ADEFIX®BLACK	ADEFIX® PLUS	
ARSTYL®					
Moulures < 8 cm	•		•		•
Moulures ≥ 8 cm	•			•	•
Moulures de rideau		•		•	•
Cimaises < 8 cm	•		•		•
Cimaises ≥ 8 cm	•			•	•
Panneaux muraux Allegretto & Allegretto (FLEX), Arc, Bohemia, Flower, Liquid, Pyramid, Scuretto, Wave		•	Do not glue or grout butt joints.		Filling only to ceiling or wall
Panneaux muraux Calando, Canelé, Dorique (FLEX)		•		•	•
Profilés pour éclairage		•		•	•
Éléments muraux		•	Do not glue or grout butt joints.		Filling only to ceiling or wall
Éléments flexibles		•		•	•
Rosaces	•		•		
WALLSTYL®					
Moulures < 8 cm	•		•		•
Moulures ≥ 8 cm	•			•	•
Moulures de rideau		•		•	•
Cimaises < 8 cm	•		•		•
Cimaises ≥ 8 cm	•			•	•
Plinthes < 8 cm	•		•		•
Plinthes ≥ 8 cm	•			•	•
Surplinthes		•		•	•
Panneaux muraux Canopée, Latte, Mezzaluna, Plissé		•	Do not glue or grout butt joints.		Filling only to ceiling or wall
Profilés pour éclairage		•		•	•
Plinthes noires	•				
Éléments flexibles		•		•	•
NOMASTYL®					
Moulures	•		•		•
Moulures de rideau		•		•	•
DOMOSTYL®					
	DOMOSTYL HYBRID		DOMOSTYL HYBRID		DOMOSTYL HYBRID
		•		•	•

Remarques: Toujours respecter les instructions de montage et la fiche technique

Supports non absorbants, plinthes dans les pièces humides, coller avec ADEFIX® PLUS. Liquid, Wave avec croisillons de carrelage (largeur de joint min. 1-2 mm)

Calculateur de consommation de colle





NOËL & MARQUET
DESIGN ELEMENTS

INFO



Outils

Manuel d'installation

01-2026

Outils



ART.NR. 3001017

BOÎTE À OUTILS VARIO

- Valise de transport en plastique robuste.
- Contenu de la valise : boîte à onglets VARIO, scie PS et scie HDPS/PU de 50cm, règle en acier, équerre mobile, pistolet pour cartouche, cordeau, cutter, mètre pliant, lot de spatules dite japonaises, spatule pour joints, crayon.



ART.NR. 3001008

BOÎTE À ONGLETS VARIO

- Boite à onglets en bois lamellé collé (l : 47 cm, h : 18 cm, p : 18 cm).
- Pour coupes d'onglets de 45° à 90°.
- Graduations à 90°, 45°, 36°, 30° et 22,5°.
- Equerres métalliques vissable à régler en fonction de la hauteur de la moulure.
- Contenu : scie PS, scie HDPS + PU 50 cm, mètre métallique, boîte à onglet VARIO, équerre.



ART.NR. 3001009

EXTENSION VARIO

- En bois lamellé collé (l : 23 cm, h : 36 cm, ép. : 1 cm).
- 2 planches d'arrêt.
- Bords d'appui protégés par des plaques métalliques.
- 4 boulons de fixation avec écrous.
- S'utilise uniquement pour couper la moulure Z7 ARSTYL®.



ART.NR. 3015199

BOÎTE À ONGLETS AD (POUR MOULURES, CIMAISES ET PLINTHES EN PU ET HDPS)

- En bois lamellé collé (dimensions intérieures l : 40 cm, h : 28 (18) cm, p : 25,5 cm).
- Pour coupe à dimension droite ainsi qu'à 45° et 22,5°.
- Fixation réglable, pour une insertion optimale des moulures.
- Scie adaptée : HDPS/PU de 55 cm de long (non comprise).



50 cm : ART.NR. 3001013

55 cm : ART.NR. 3049481

SCIE HDPS/PU

- Pour les produits en PU (ARSTYL®, DOMOSTYL®) et en HDPS (WALLSTYL®).
- La scie de 55 cm de long peut être utilisée dans la boîte à onglets Vario et AD.
- La scie de 50 cm de long ne peut être utilisée que dans la boîte à onglets Vario.
- Dents de scie à affûtage spécial.
- Longue durée de vie.
- Poignée ergonomique.



ART.NR. 3003766

SCIE PS

- Pour la coupe à dimension des produits en PS (NOMASTYL®).
- Longueur totale 59 cm.
- Longueur de lame 48 cm, hauteur de lame 10 cm.
- Épaisseur de lame 0,18 mm.
- 7 petites dents par rangée (rangée 1 cm).
- Distance entre les rangées: 4 mm.
- Poignée ergonomique.
- Utilisation dans la boîte à onglet Vario uniquement. Ne convient pas à l'utilisation dans la boîte à onglet AD.



SCIE À ONGLET RADIALE

Pour couper nos moulures, cimaises, plinthes, nous recommandons également la scie électrique à onglet radiale KS 60 ou KS 120 de chez Festool. Cette scie permet une coupe à dimension précise, au degré près, de nos moulures.

- KS 120 : Profilés jusqu'à 125 mm de hauteur.
- KS 60 : Profilés jusqu'à 65 mm de hauteur.
- Porter des lunettes de protection et des protège-oreilles.

Scier les profilés WALLSTYL® rapidement !



ART.NR. 3007710

ÉQUERRE

- En plastique de 18 cm de long.
- Pour les onglets intérieurs et extérieurs.



ART.NR. 3007709

SPATULE DE PEINTRE

- Avec poignée en bois et fixation de spatule solide (longueur totale : 19,5 cm).
- Lame de spatule souple et effilée, fortement arrondie (longueur : 4,5 cm).
- Pour un enduisage précis au niveau des onglets et des joints.



ART.NR. 3056661

LISSE-JOINTS

- Pour Canelé S, Canelé L, Canelé XL et Dorique.



NOËL & MARQUET
DESIGN ELEMENTS

INFO



Finition

Manuel d'installation

01-2026

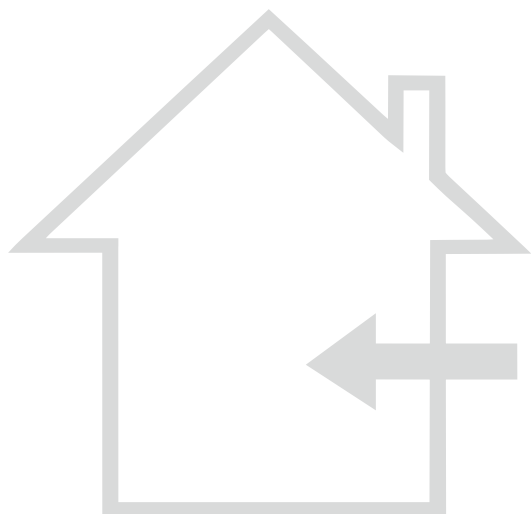

INTÉRIEUR

Tous profilés destinés à un usage intérieur doivent être peints dans les 4 semaines suivant leur installation (sauf WALLSTYL® FINISHED). Les profilés peuvent être peints avec des peintures sans solvant (p.ex.: peintures de dispersion, laques acryliques, ...). Respecter les indications du fabricant de peinture. **Essai de peinture préalable recommandé.**

Nous conseillons de peindre des panneaux et éléments muraux avant le montage. Nous recommandons également de peindre les bords de tous les panneaux avant le montage.

Dans le cas où les rosaces ARSTYL® devaient être installées à l'extérieur, elles doivent être apprêtées au verso avec un primaire contenant un solvant. Le revêtement doit être appliqué avec des peintures pour façades à base d'acrylate pur. **Ne pas utiliser de peintures à la chaux, peintures au silicate, peintures à l'émulsion de résine de silicone et leurs mélanges. Peinture à solvant en spray qu'après essai préalable.**

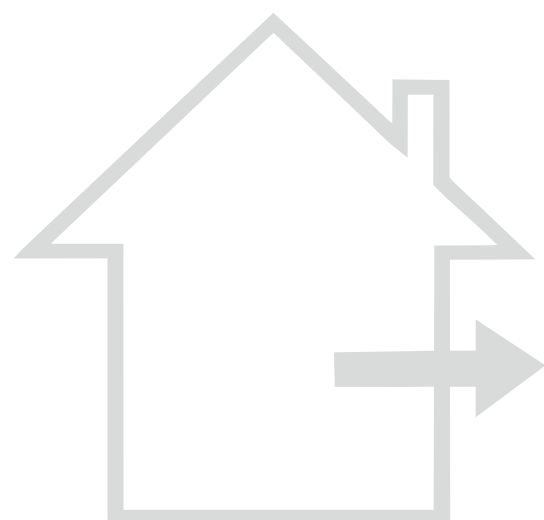

EXTÉRIEUR

Tous les profilés de façade DOMOSTYL® doivent être peints dans les 4 semaines suivant leur installation avec des peintures de façade à base de résines acryliques pures.

L'indice de luminosité de la peinture de façade ne doit pas être inférieur à 45. Ne pas utiliser de peintures à la chaux, peintures au silicate, peintures à l'émulsion de résine de silicone et leurs mélanges. Respecter les indications du fabricant de peinture. Essai de peinture préalable recommandé.



L'effet optique des joints de raccord et d'onglet peut être minimisé en utilisant du crépi ou de la peinture de façade enduite. Il est essentiel de s'assurer que les matériaux de revêtement sont purement à base d'acrylique.



NOËL & MARQUET
DESIGN ELEMENTS

INFO

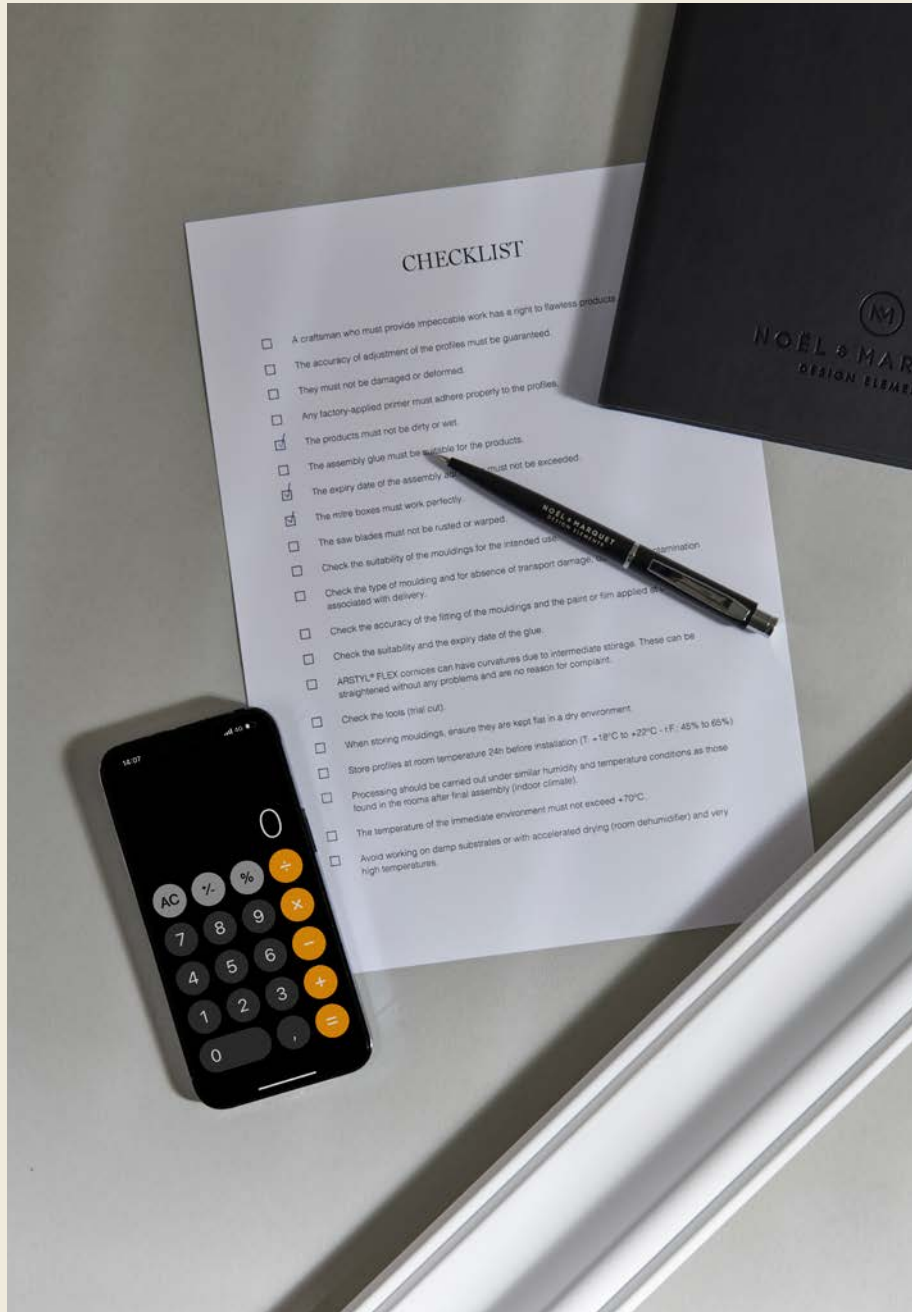

Directives de contrôles

Manuel d'installation

01-2026

Directives de contrôle

DIRECTIVES DE CONTRÔLES POUR LES PRODUITS NOËL & MARQUET AVANT LEUR MISE EN ŒUVRE

Les produits NOËL & MARQUET sont fabriqués selon des procédés industriels ultramodernes et subissent des contrôles de qualité permanents.

EXIGENCES DE L'ENTREPRISE OU DE L'ARTISAN EN CHARGE DE LA MISE EN ŒUVRE

- L'artisan qui doit fournir un travail irréprochable, a droit à des produits impeccables.
- La précision d'ajustage des moules doit être assurée.
- Elles ne peuvent être ni endommagées, ni déformées.
- L'éventuelle peinture primaire appliquée en usine doit bien adhérer aux moules.
- Les produits ne peuvent pas être sales ni humides.
- Les colles de montage doivent être adaptées aux produits.
- La date de péremption des colles de montage ne peut pas être dépassée.
- Les boîtes à onglets doivent fonctionner parfaitement.
- Les lames de scies ne peuvent pas être rouillées ou voilées.

CONTRÔLES PAR L'ENTREPRISE OU L'ARTISAN EN CHARGE DE LA MISE EN ŒUVRE

Avant d'utiliser les moules, les colles et les outils, le transformateur doit effectuer le contrôle suivant :

- Contrôler le type de moule et l'absence de dégâts de transport, d'endommagement ou d'encrassement liés à la livraison.
- Contrôler la précision d'ajustage des moules ainsi que la peinture ou le film appliqué en usine.
- Vérifier l'adéquation et la date de péremption des colles de montage.
- Les profilés flexibles peuvent, dûs au stockage, être déformés. Les profilés peuvent être redressés sans problèmes et ne constituent donc pas un motif de plainte.
- Vérifier les outils (essai de coupe).
- En cas d'entreposage des moules, veiller à les stocker à plat dans un environnement sec.
- Stocker les profilés à température ambiante 24h avant la pose (T: +18°C à +22°C - r.F. : 45% à 65%)
- Vérifier l'adéquation des moules avec l'usage prévu.
- La température de l'environnement immédiat ne doit pas dépasser +70°C.
- L'installation doit être effectuée dans des conditions d'humidité et de température similaires à celles de la pièce après l'assemblage final.
- Pose sur support humide, dans des conditions de séchage forcé ou lors de très hautes températures sont à exclure.

PROCÉDURE EN CAS DE RÉCLAMATION

- En cas de constatation de vices, il faut en informer immédiatement le fournisseur.
- Les produits incriminés seront restitués.
- Les produits dont l'état n'est pas irréprochable ne peuvent pas être mis en œuvre.
- Les outils qui ne fonctionnent pas ne peuvent pas être utilisés.
- **NMC ne prendra pas en charge les frais de réparation des produits qui n'ont pas été correctement mis en œuvre.**



Les propriétés physiques des produits et des supports utilisés provoquent des coefficients de dilatation naturels différents. Ces caractéristiques naturelles peuvent mener à des mouvements au niveau du joint et laisser apparaître le joint. Cette situation ne constitue pas un motif de plainte.

TRAITEMENT DU SUPPORT

Le maître d'oeuvre effectue les prestations sous sa propre responsabilité, selon les clauses du contrat. A cet effet, il doit respecter les règles de l'art ainsi que les dispositions légales et réglementaires.

Le maître d'oeuvre doit également vérifier si le support convient à l'exécution des prestations contractuelles : à l'intérieur, le montage des profilés a lieu, si possible, avant le revêtement final ou le tapissage des murs et plafonds, à l'extérieur, si possible, avant revêtement final sur la façade.

Les enduits, les enduits de finition, les revêtements d'aspect crépi et les peintures à base de chaux, d'argile et de caséine, ainsi que tout type de cire, ne conviennent pas comme support.

La température ambiante ne doit pas dépasser +70°C.

Les moulures doivent être entreposées dans un environnement sec. Stockez les profilés à température ambiante 24h avant la pose (T: +18°C à +22°C - r.F. : 45% à 65%).

SURFACE INTÉRIEURES

- Propres, sèches, dépoussiérées, dégraissées et lisses.
- En cas de pose sur papier peint, vérifier son adhérence.
- Appliquer une couche primaire sur les supports fortement absorbants.
- Appliquer une couche primaire sur le bois.
- Appliquer une couche primaire sur le métal.
- Nettoyer le carrelage.
- Poncer les surfaces vernies.
- Sur les supports non absorbants, utiliser la colle ADEFIX® PLUS.

SURFACE EXTÉRIEURES

- Propres, sèches, dépoussiérées et lisses.
- Enlever les anciens revêtements dans la zone des surfaces de collage.
- Nettoyage des zones de plâtre neuf et de plâtre reconstitué.
- Enlever l'huile de coffrage, la graisse, les cires, les agents de décoffrage et les couches frittées du béton.
- Nettoyer les briques.
- Pour les systèmes ETICS de fabrication récente, laisser durcir le renfort enduit et ne pas apposer de primaire.
- Appliquer une couche primaire sur le bois.
- Nettoyer et rendre rugueux les matières plastiques. Le PP, le PTFE, le silicone et le bitume ne conviennent pas comme substrat.



NOËL & MARQUET

DESIGN ELEMENTS

1

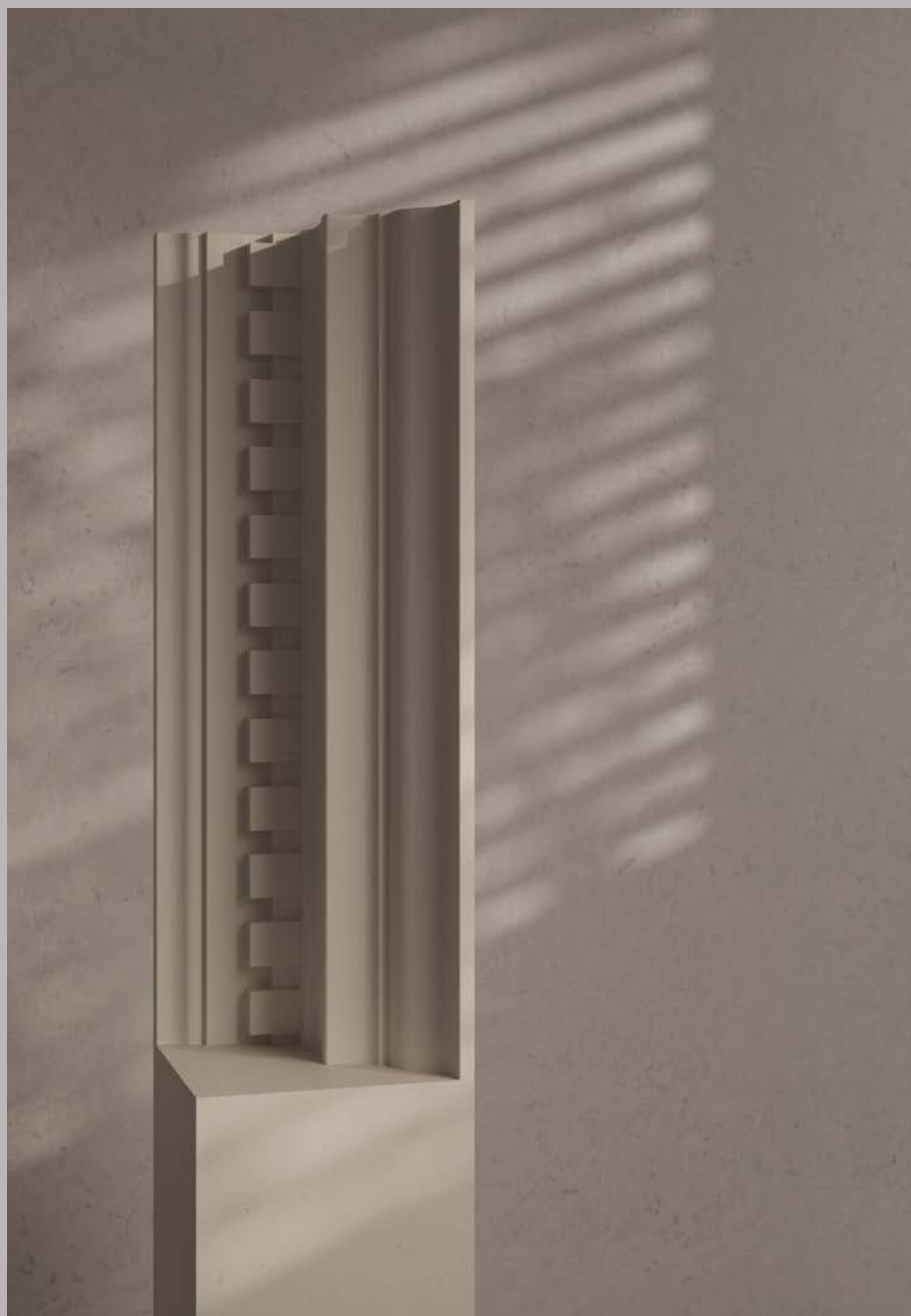

Moulures de plafond

Manuel d'installation

01-2026

Moules de plafond généralités

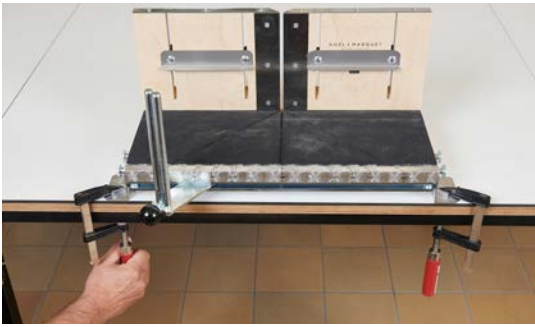

SURFACE DE POSE

- Propre, sèche, dépoluissérée, dégraisée et lisse.
- En cas de pose sur papier peint, vérifier son adhérence.
- Appliquer une couche de primaire sur les supports très absorbants.
- Appliquer une couche de primaire sur le bois.
- Appliquer une couche de primaire sur le métal.
- Nettoyer le carrelage.
- Poncer les surfaces vernies.

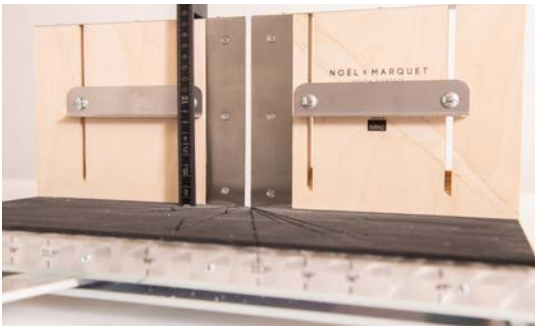

PRÉPARATION

- La boîte à onglets VARIO peut être fixée sur le plan de travail ou l'échafaudage avec les équerres en aluminium existantes, à l'aide de deux serre-joints (non inclus).
- Régler les coulisseaux de la boîte à onglets à la hauteur de la moulure ou du côté (distance entre le bord inférieur de la moulure et le plafond).



- Déterminer la hauteur de la moulure au mur et marquer la hauteur de la moulure sur le mur à l'aide d'un cordeau ou d'un niveau laser.



Coin intérieur



Coin extérieur

- Mesurer l'angle du coin du mur à l'aide de l'équerre mobile.



- Poser l'équerre mobile à plat dans le fond de la boîte à onglets, un des côtés reposant contre la partie verticale de la boîte à onglets.
- Mesurer la distance entre les deux extrémités de l'équerre.
- Diviser cette valeur par 2 et régler le guidage de la scie sur le chiffre obtenu.
- Veiller à ce que la scie passe par le milieu des vis de réglage en rectifiant éventuellement la position.

La procédure s'applique à la fois aux angles intérieurs et extérieurs (onglet).



DÉCOUPE

- Placer la moulure au mur et marquer le tracé de la coupe sur la moulure.
- Placer la moulure dans la boîte à onglets : le fond de cette dernière représente le plafond, la partie verticale avec les coulisseaux correspond au mur. La partie inférieure de la moulure est poussée sous les coulisseaux.
- Exception : si, lors d'un changement de direction, une partie de la moulure se décale du plafond, (ex. : dans une cage d'escalier), se reporter à la section « Moulures dans une cage d'escalier ».



- Couper la moulure en onglet à l'aide de la scie appropriée:
NOMASTYL®: Scie PS
ARSTYL®: Scie HDPS/PU
WALLSTYL®: Scie HDPS/PU

COIN INTÉRIEUR

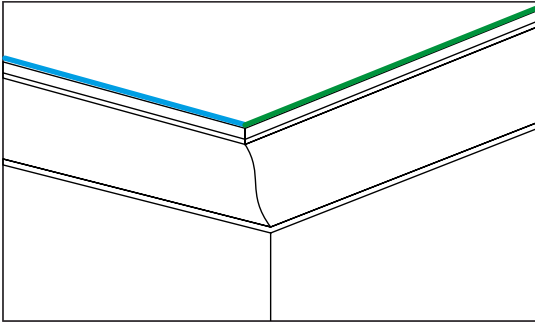

COIN EXTÉRIEUR

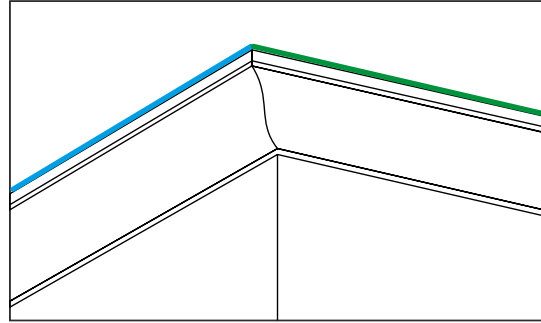

COIN INTÉRIEUR GAUCHE

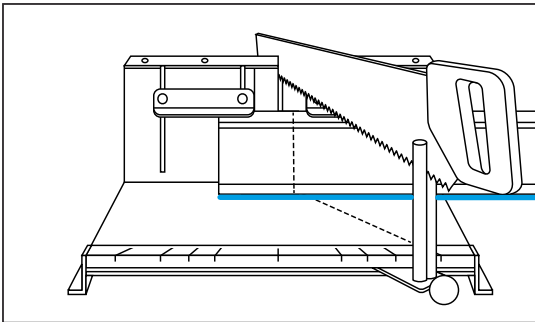

COIN EXTÉRIEUR GAUCHE

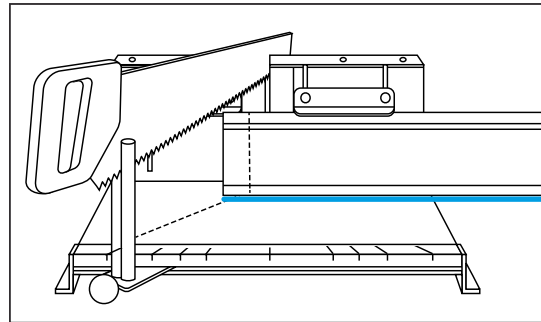

COIN INTÉRIEUR DROIT

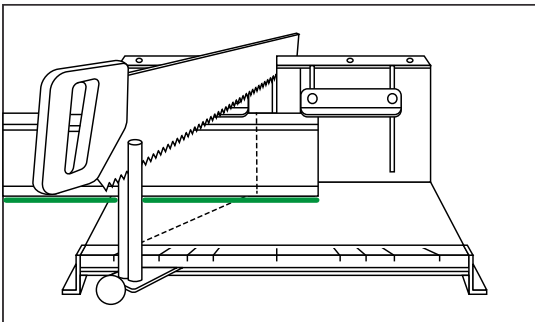

COIN EXTÉRIEUR DROIT

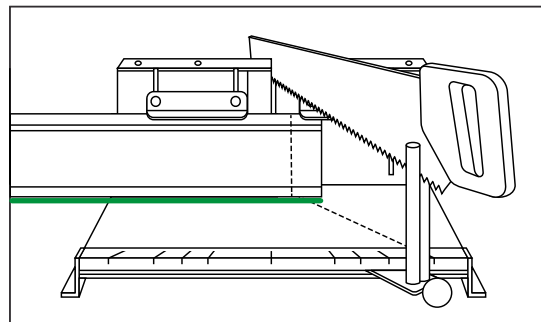

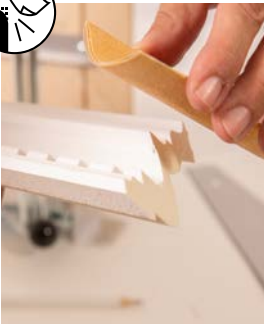

- Poncer légèrement les arêtes de coupe et les bords de la moulure au papier-émeri fin (granularité 150 ou plus fin) ou au cutter et éliminer la sciure à l'aide d'une éponge légèrement humide.



INSTALLATION

- A l'aide d'un pistolet pour cartouche, appliquer généreusement la colle-enduit ADEFIX® en un cordon continu sur les deux surfaces de collage (voir chapitre CONSOMMATION DE COLLE).



- Installer immédiatement les moulures en appuyant légèrement (éviter la pression des doigts).
- Montez les moulures de manière à ce que les onglets et joints soient planes et sans décalage (marche).



- Profils WALLSTYL® et ARSTYL® ayant une hauteur / portée inférieure à 8 cm et profils NOMASTYL®:
Appliquer la colle ADEFIX® aux joints et onglets, de sorte à faire un joint de 3 mm.
- Profils WALLSTYL® et ARSTYL® ayant une hauteur / portée de 8 cm ou plus: Appliquer la colle ADEFIX® PLUS aux joints et onglets, de sorte à faire un joint de 3 mm.
La colle ne doit pas faire de bourrelet lorsque les moulures sont pressées l'une contre l'autre. Si nécessaire, la colle ADEFIX® PLUS peut être enlevée proprement avec de la térébenthine.





- Retoucher le joint de colle ainsi réalisé avec la colle-enduit ADEFIX®.



- Enlevez l'excédent de colle, utilisez une éponge humide si nécessaire.



- Lisser le joint à l'aide de la spatule de peintre NOËL & MARQUET.



- Laisser sécher (min. 6h), puis poncer légèrement les joints au papier-émeri (granularité de 150 ou plus fine). Veillez à ce que le primer ou le film ne soit pas poncé!



- Retoucher les joints au niveau du plafond et du mur ainsi que les joints d'onglets à l'aide de la colle-enduit ADEFIX®.



- Laisser sécher (min. 6h) et appliquer la peinture de finition endéans les 4 semaines (voir chapitre FINITION).

Moulures Z40 • Z41 • Z42 ARSTYL®



DÉCOUPE

- La famille Z40 / Z41 / Z42 compte trois types de moulures:
 - Z40 est une moulure linéaire (sans ornementation).
 - Z41 comporte une ornementation en son centre.
 - Z42 est une moulure pourvue de deux ornementations d'angle.



- En cas de coupe à l'aide de la boîte à onglets VARIO, les coulisseaux doivent être dévissés puis revissés avec leur face inférieure tournée vers le haut. Cela permet de les régler à la hauteur de la moulure.



- La moulure Z42 doit être découpée à angle droit en son milieu.



COIN DROIT

- Les ornementsations doivent ensuite être coupées en fonction de l'angle nécessaire et feront chacune au final 50 cm de long (cf. schéma).



Dans la plupart des cas,

- La moulure Z41 est placée au milieu du mur (selon la longueur de ce dernier, la moulure peut aussi être juxtaposée plusieurs fois),
- La moulure Z42 coupée à dimension est placée dans le coin intérieur ; réaliser un coin extérieur avec celle-ci n'est pas possible,
- La moulure Z40 est placée entre les moulures ornementales Z41 et Z42 ainsi qu'au niveau des coins extérieurs ou intérieurs.

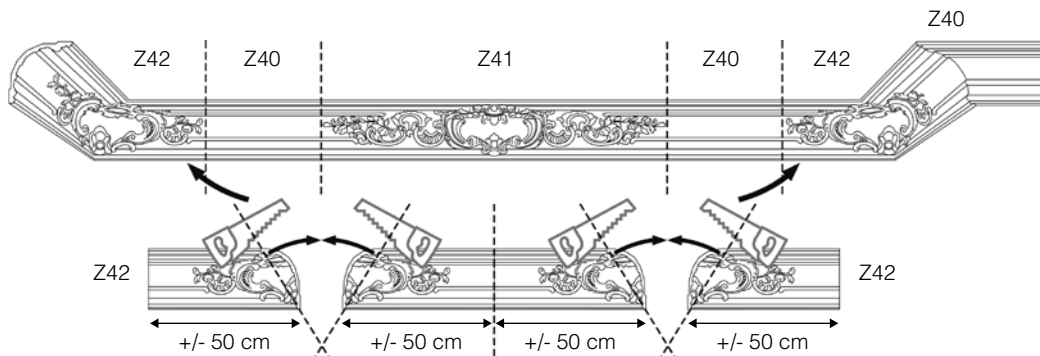

Si vous commencez par la moulure Z40, veillez à ce que la flèche située au dos de la moulure pointe vers le plafond lors du montage.





COIN IRRÉGULIER

- S'il faut décorer un coin de mur avec un angle différent de 90° avec la moulure Z42, veiller à ce que la coupe à dimension rende l'ornement plus petit. Il convient d'en informer le client au préalable.



Lors du montage, utiliser la colle ADEFIX® PLUS et tenir impérativement compte du joint de colle de 3 mm.

Pour la suite des opérations, respecter la méthode applicable aux moulures.

Moulure Z7 ARSTYL®



FIXATION DE L'EXTENSION VARIO

- Dévisser les coulisseaux de la partie verticale de la boîte à onglets.
- Fixer les plaques de l'extension VARIO à la partie verticale de la boîte à onglets à l'aide des vis fournies.



- Visser les coulisseaux sur les plaques de l'extension VARIO.





INSTALLATION

- L'ornementation de la Z7 est une feuille d'acanthe.
La feuille d'acanthe doit être placée avec la pointe en haut et, dans la mesure du possible, ne pas être coupée lors de la coupe d'onglet.



- L'ornementation fait 33,5 cm. Rapporter cette dimension sur le mur.



- Mesurer la distance restante entre le dernier motif et le mur (20 cm dans cet exemple) et réduire le résultat de moitié (ici 10 cm).



- Partir du milieu de la zone non ornementée de la moulure (Coupe idéale) et se décaler de l'équivalent de la valeur définie plus tôt (ici 10 cm) vers l'extérieur pour déterminer le point de coupe (tenir compte des chutes).

1 Coupe idéale

2 Point de coupe

Effectuer la procédure sur chaque mur.



- Si l'ornementation est entamée et que cela rend l'ensemble inesthétique, elle peut être enlevée entièrement au cutter. Les endroits correspondants peuvent être lissés avec la colle-enduit ADEFIX®.
- Pour la suite des opérations, respecter la méthode applicable aux moulures.



Cas particuliers



Faux



Correct

MOULURES DANS UNE CAGE D'ESCALIER

- En cas de changement de direction de la moulure, par exemple dans une cage d'escalier (solive), la coupe à dimension de la moulure se fait différemment.

Dans ce cas, placer la moulure dans la boîte à onglets de façon à ce que sa surface de collage au mur repose au fond de la boîte à onglets et que sa surface de collage au plafond soit adossée à la partie verticale de la boîte à onglets, sous les coulisseaux.



- Vue de face, la moulure se coupe en partant du bord avant supérieur jusqu'au bord inférieur.



- Déterminer l'angle de coupe à l'aide de l'équerre et découper la moulure de plafond.



PENTE DE TOIT

- Dans cette zone, fixer le profilé exclusivement au plafond.
- Il en résulte un interstice entre le bord inférieur de la moulure et la pente.



- Fermer cet interstice à l'aide d'une moulure creuse, par exemple la B2 NOMASTYL® ou NE1 PURE NOMASTYL®. La largeur de la moulure creuse peut être découpée à l'aide d'un cutter.
- Si l'interstice est plus grand, utiliser par exemple la moulure creuse NE2 PURE NOMASTYL®.



- Retoucher le bord inférieur de la moulure avec un enduit.



- Prolonger le revêtement mural ou le papier-peint jusque sur la moulure creuse ; l'arrêter au bord inférieur de la moulure fixée au plafond.



JOINTS DE DILATATION ET JOINTS D'ISOLATION ANTIVIBRATILE

- Coller la moulure uniquement d'un côté, sur la surface (plafond ou mur) qui est rigide ou ne transmet pas les bruits d'impact.



- L'écart entre la moulure et le support du côté non collé doit avoir une largeur uniforme. A cet effet, il est conseillé de fixer une plaque de polystyrène d'environ 6 mm d'épaisseur au niveau de la zone non collée (à l'aide de clous en acier ou de points de colle chaude).



- Après le montage et le séchage de la colle, cette plaque pourra être enlevée.



JOINT CREUX

- Procéder comme dans le chapitre « Joints de dilatation et joints d'isolation antivibratile ».
- Dans le cas d'un joint creux, la plaque de polystyrène peut aussi rester en place sous la moulure. Elle est placée de manière à être cachée par la moulure. En règle générale, un déport de la moitié de la surface de collage de la moulure suffit. Ce déport permet de fixer la moulure à la plaque de polystyrène.

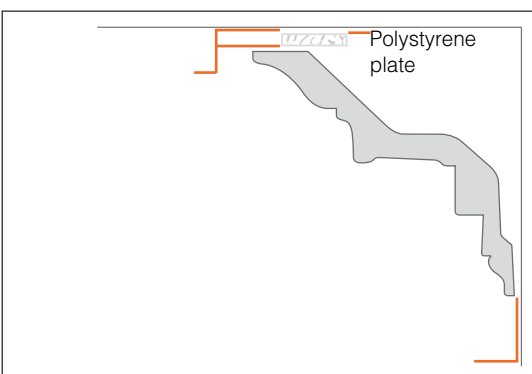



RÉALISER UN COUDE

- Poser la moulure dans la boîte à onglets (bord inférieur de la moulure sous les coulisseaux).
- Réaliser une coupe à 45° au-dessus du bord extrême de la moulure (coupe de l'onglet extérieur).



- Faire la contre-coupe.

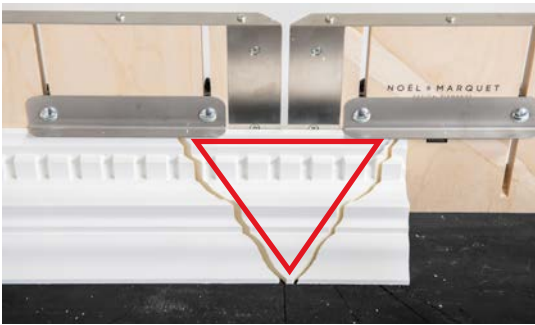

- Poncer et dépolir l'arête de coupe, puis fixer la moulure avec de la colle-enduit.



Vous pouvez aussi réaliser le coude à l'aide de colle chaude. Cela permet de placer la moulure après quelques minutes seulement, sans risque d'imprécisions au niveau de l'onglet extérieur.



NOËL & MARQUET
DESIGN ELEMENTS



2

Cimaises

Manuel d'installation

01-2026

Cimaises généralités

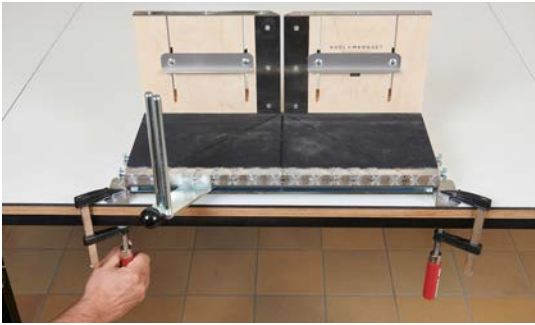

SURFACE DE POSE

- Propre, sèche, dépolvoisiérée, dégraissée et lisse.
- En cas de pose sur papier peint, vérifier son adhérence.
- Appliquer une couche de primaire sur les supports très absorbants.
- Appliquer une couche de primaire sur le bois.
- Nettoyer le carrelage.
- Poncer les surfaces vernies.



PRÉPARATION

- La boîte à onglets VARIO peut être fixée sur le plan de travail ou l'échafaudage avec les équerres en aluminium existantes, à l'aide de deux serre-joints (non inclus).
- Repérer et marquer le tracé de la cimaise au mur (cordeau, niveau laser).



- La position de la cimaise peut être déterminée à l'aide de la règle d'or, en tenant compte des interrupteurs et des prises de courant. Les chiffres suivants peuvent aider: 5 - 8 - 13.
- Diviser la hauteur du mur par 13, la partie inférieure par 5, la partie supérieure par 8.
- Exemple: la hauteur du mur: 260 cm : 13=20, 20x5=100, 20x8=160, donc partie inférieure 100 cm, partie supérieure 160 cm.
- La cimaise est collée sur la ligne de séparation.



Coin intérieur



Coin extérieur

- Mesurer l'angle du coin du mur à l'aide de l'équerre mobile.



DÉCOUPE

- Poser l'équerre mobile à plat dans le fond de la boîte à onglets, un des côtés reposant contre la partie verticale de la boîte à onglets.
- Mesurer la distance entre les deux extrémités de l'équerre.
- Diviser cette valeur par 2 et régler le guidage de la scie sur le chiffre obtenu.
- Veiller à ce que la scie passe par le milieu des vis de réglage en rectifiant éventuellement la position.

La procédure s'applique à la fois aux angles intérieurs et extérieurs (onglet).



- Couper les cimaises à dimension dans la boîte à onglets à l'aide de la scie ARSTYL®/WALLSTYL® correspondante.
- En cas d'utilisation d'une scie à onglet électrique pour la coupe des cimaises WALLSTYL®, la lame doit convenir aux matières synthétiques.

ANGLE INTÉRIEUR

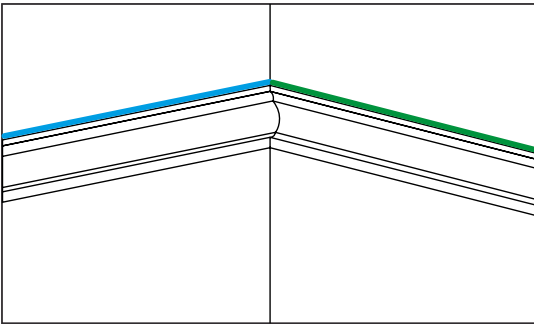

ANGLE EXTÉRIEUR

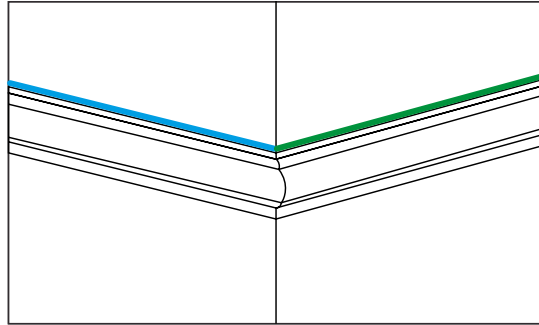

ANGLE INTÉRIEUR GAUCHE

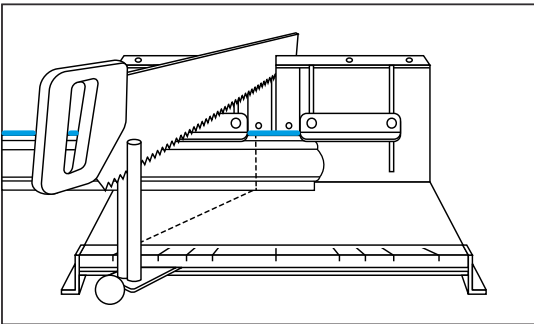

ANGLE EXTÉRIEUR GAUCHE

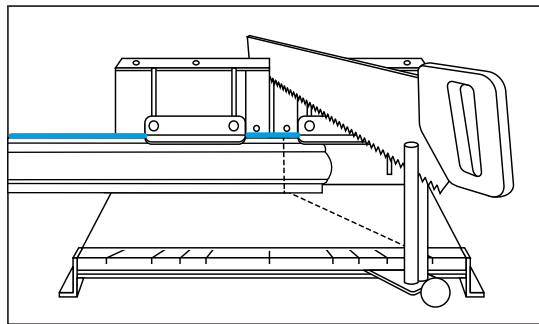

ANGLE INTÉRIEUR DROIT

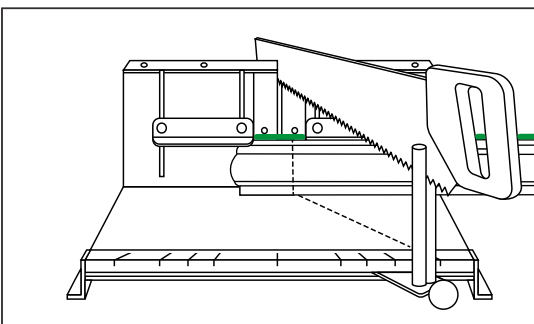

ANGLE EXTÉRIEUR DROIT

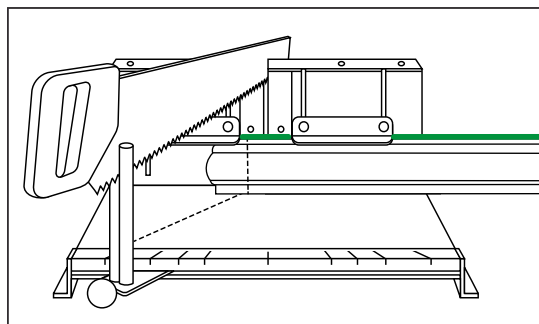

- Poncer légèrement les arêtes de coupe au papier-émeri fin (granularité 150 ou plus fin) ou au cutter et éliminer la sciure (éponge humide).



INSTALLATION

- Appliquer un cordon de colle-enduit ADEFIX® sur les surfaces de collage au dos du profilé (voir chapitre CONSOMMATION DE COLLE).



- Installer les cimaises au mur ; renforcer éventuellement leur fixation avec des clous en acier ou des points de colle chaude.

- Profilés WALLSTYL® et ARSTYL® ayant une hauteur / portée inférieure à 8 cm et profilés NOMASTYL®:

Appliquer la colle ADEFIX® aux joints et onglets, de sorte à faire un joint de 3 mm.

- Profilés WALLSTYL® et ARSTYL® ayant une hauteur / portée de 8 cm ou plus: Appliquer la colle ADEFIX® PLUS aux joints et onglets, de sorte à faire un joint de 3 mm. La colle ne doit pas faire de bourrelet lorsque les moulures sont pressées l'une contre l'autre. Si nécessaire, la colle ADEFIX® PLUS peut être enlevée proprement avec de la térébenthine.



- Laisser sécher la colle (min. 6h) puis réaliser la finition des joints avec la colle-enduit ADEFIX®.

- Retoucher les joints au niveau du plafond et du mur ainsi que les joints d'onglets à l'aide de la colle-enduit ADEFIX®.



- Laisser sécher (min. 6h) et appliquer la peinture de finition endéans les 4 semaines (voir chapitre FINITION).



Dans la gamme **NOMASTYL®**, la cimaise et l'arrondi correspondant portent la même lettre.
O peut être associé à O16.

Dans la gamme **ARSTYL®**, la cimaise Z10 peut être associée aux arrondis Z101, Z102, Z103 et Z104.
SP2-5 est assorti à SP2 ; SP3-4 à SP3.



PRÉPARATION

- Déterminer l'emplacement des encadrements muraux.



- Marquer l'emplacement des encadrements au mur ou au plafond ; utiliser éventuellement un niveau à bulle ou un fil à plomb.

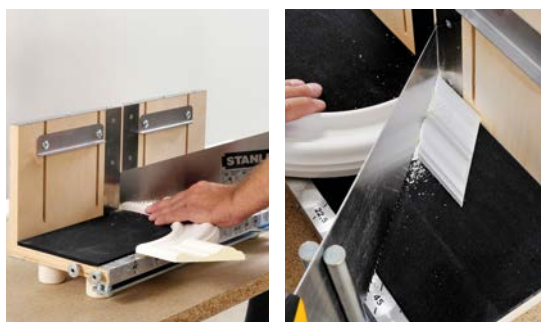

DÉCOUPE

- Pour des arrondis incurvés vers l'intérieur de l'encadrement, couper les parties droites des arrondis le long de l'onglet.
- Poncer légèrement les arêtes de coupe au papier-émeri fin (granularité 150 ou inférieure) ou au cutter et éliminer la sciure.



- Ajuster et marquer les arrondis sur le mur.





INSTALLATION

- Appliquer la colle-enduit ADEFIX® au dos de l'arrondi.
- Mettre l'arrondi en place et l'ajuster.
- Appliquer la colle-enduit ADEFIX® en cordon sur les surfaces de collage au dos de la cimaise. Encoller l'onglet (voir chapitre CONSOMMATION DE COLLE).



- Mettre la cimaise en place et l'ajuster. Adapter la hauteur de la cimaise avec de la colle-enduit ADEFIX®. Veiller à ce qu'il reste un joint de colle de 3 mm de large dans l'onglet.
- Placer les autres arrondis et cimaises.
- Laisser sécher la colle (min. 6h) puis retoucher les joints au niveau du plafond et du mur ainsi que les joints d'onglets à l'aide de la colle-enduit ADEFIX®.
- Laisser sécher (min. 6h) et appliquer la peinture de finition endéans les 4 semaines (voir chapitre FINITION)



- Pour des arrondis incurvés vers l'intérieur de l'encadrement, couper les parties droites des arrondis le long de l'onglet.
- Pour les encadrements au plafond pourvus de coins extérieurs, ne pas utiliser d'arrondis dans ces coins.



RÉALISER UN COUDE

- Poser la moulure dans la boîte à onglets (bord inférieur de la cimaise sous les coulisseaux).
- Réaliser une coupe à 45° au-dessus du bord extrême de la cimaise (coupe de l'onglet extérieur).



- Faire la contre-coupe.



- Poncer et dépolssiérer l'arête de coupe, puis fixer la cimaise avec de la colle-enduit.



Vous pouvez aussi réaliser le coude à l'aide de colle chaude. Cela permet de placer la cimaise après quelques minutes seulement, sans risque d'imprécisions au niveau de l'onglet extérieur.



NOËL & MARQUET
DESIGN ELEMENTS



3

Plinthes

Manuel d'installation

01-2026

Plinthes généralités

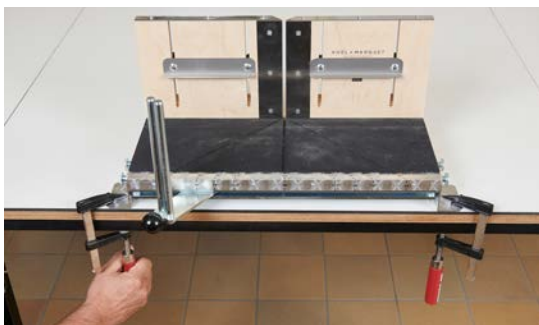

SURFACE DE POSE

- Propre, sèche, dépolvoisiérée, dégraisnée et lisse.
- En cas de pose sur papier peint, vérifier son adhérence.
- Appliquer une couche de primaire sur les supports très absorbants.
- Appliquer une couche de primaire sur le bois.
- Appliquer une couche de primaire sur le métal.
- Nettoyer le carrelage.
- Poncer les surfaces vernies.

PRÉPARATION

- La boîte à onglets VARIO peut être fixée sur le plan de travail ou l'échafaudage avec les équerres en aluminium existantes, à l'aide de deux serre-joints (non inclus).
- Régler les coulisseaux de la boîte à onglets à la hauteur de la plinthe ou les relever complètement. Ils ne sont pas nécessaires pour la coupe.



Angle intérieur



Angle extérieur

- Mesurer l'angle du coin du mur à l'aide de l'équerre mobile.



- Poser l'équerre mobile à plat dans le fond de la boîte à onglets, un des côtés reposant contre la partie verticale de la boîte à onglets.
- Mesurer la distance entre les deux extrémités de l'équerre.
- Diviser cette valeur par 2 et régler le guidage de la scie sur le chiffre obtenu.
- Veiller à ce que la scie passe par le milieu des vis de réglage en rectifiant éventuellement la position.

La procédure s'applique à la fois aux angles intérieurs et extérieurs (onglet).



DÉCOUPE

- Couper la plinthe à dimension dans la boîte à onglet à l'aide de la scie WALLSTYL®.

ANGLE INTÉRIEUR

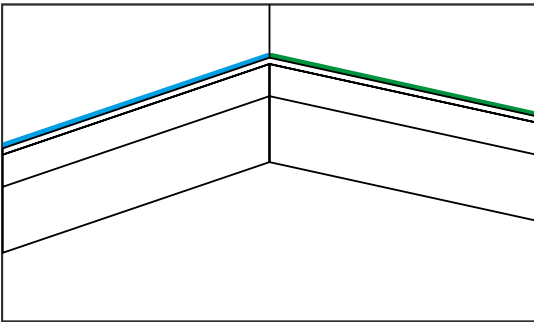

ANGLE EXTÉRIEUR

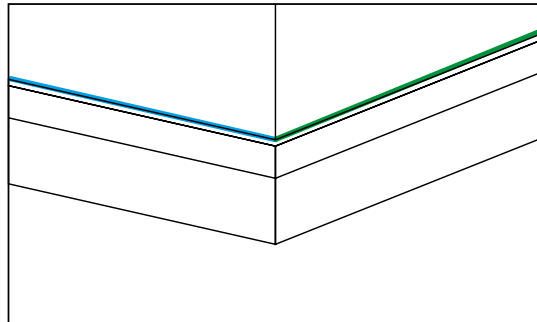

ANGLE INTÉRIEUR GAUCHE

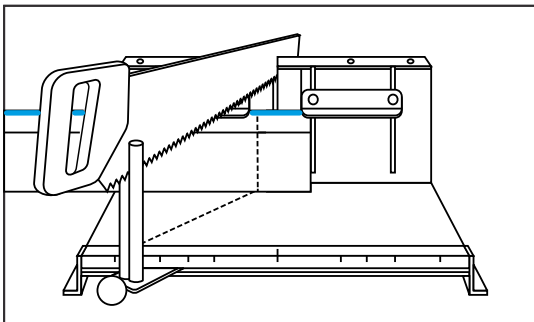

ANGLE EXTÉRIEUR GAUCHE

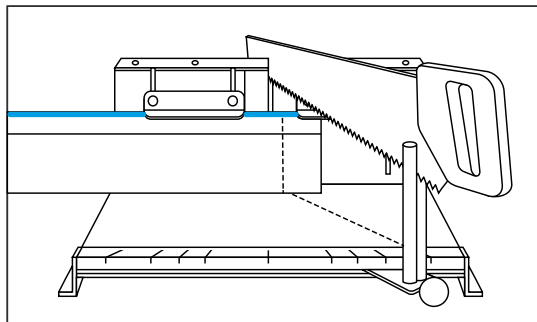

ANGLE INTÉRIEUR DROIT

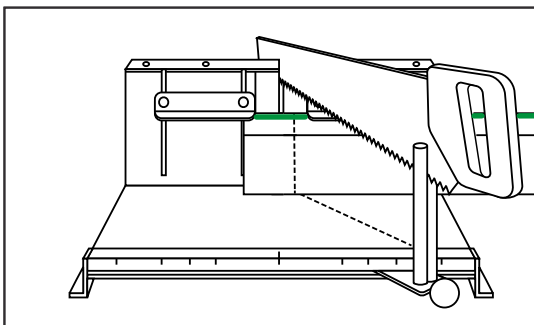

ANGLE EXTÉRIEUR DROIT

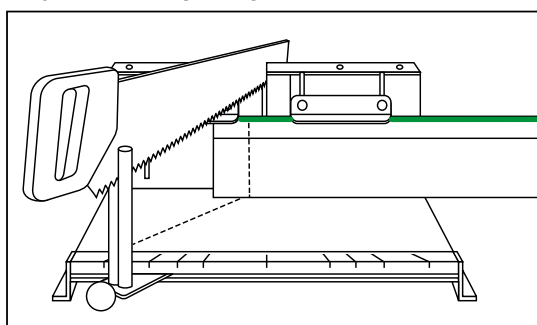

- En cas d'utilisation d'une scie à onglets électrique, la lame doit convenir aux matières synthétiques. La coupe doit se faire rapidement.
- Couper les joints de raccord des profilés en onglet.



- Poncer légèrement les arêtes de coupe au papier-émeri fin (granularité 150 ou plus fin) ou au cutter et éliminer la sciure avec une éponge légèrement humide.



INSTALLATION

- Appliquer un cordon de colle-enduit ADEFIX® sur les surfaces de collage au dos de la plinthe (voir chapitre CONSOMMATION DE COLLE).
- Utiliser ADEFIX® PLUS comme colle pour l'installation sur supports non absorbants ou pièces humides.
- Profilés WALLSTYL® et ARSTYL® ayant une hauteur / portée inférieure à 8 cm et profilés NOMASTYL®:
- Appliquer la colle ADEFIX® aux joints et onglets, de sorte à faire un joint de 3 mm.



- Profilés WALLSTYL® et ARSTYL® ayant une hauteur / portée de 8 cm ou plus: Appliquer la colle ADEFIX® PLUS aux joints et onglets, de sorte à faire un joint de 3 mm. La colle ne doit pas faire de bourrelet lorsque les moulures sont pressées l'une contre l'autre. Si nécessaire, la colle ADEFIX® PLUS peut être enlevée proprement avec de la térébenthine.



- Laisser sécher la colle (min. 6h) puis retoucher les joints au niveau du mur ainsi que les joints d'onglets à l'aide de la colle-enduit ADEFIX®.



- Laisser sécher (min. 6h) et appliquer la peinture de finition endéans les 4 semaines (voir chapitre FINITION).



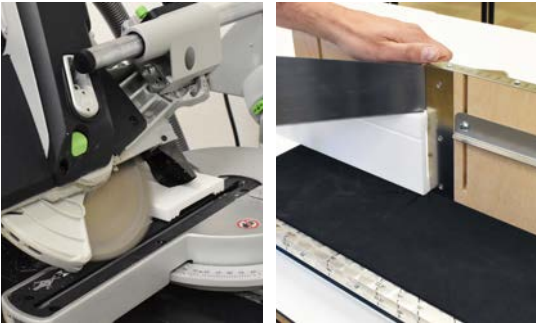

RÉALISER UN COUDE

- Poser la plinthe à plat dans la boîte à onglets
- Réaliser une coupe à 45° au-dessus du bord extrême de la plinthe (coupe de l'onglet extérieur).



- Faire la contre-coupe.



- Poncer et dépeussier l'arête de coupe, puis fixer la plinthe avec de la colle-enduit ADEFIX®.



Vous pouvez aussi réaliser le coude à l'aide de colle chaude. Cela permet de placer la plinthe après quelques minutes seulement, sans risque d'imprécisions au niveau de l'onglet extérieur.



Les plinthes avec peinture de finition sont prêtes à être installées et ne doivent pas être peintes. Les onglets et les joints ne doivent pas être collés et restent visibles après l'installation. Si un revêtement final ultérieur est nécessaire, veuillez contacter notre service technique.





NOËL & MARQUET
DESIGN ELEMENTS

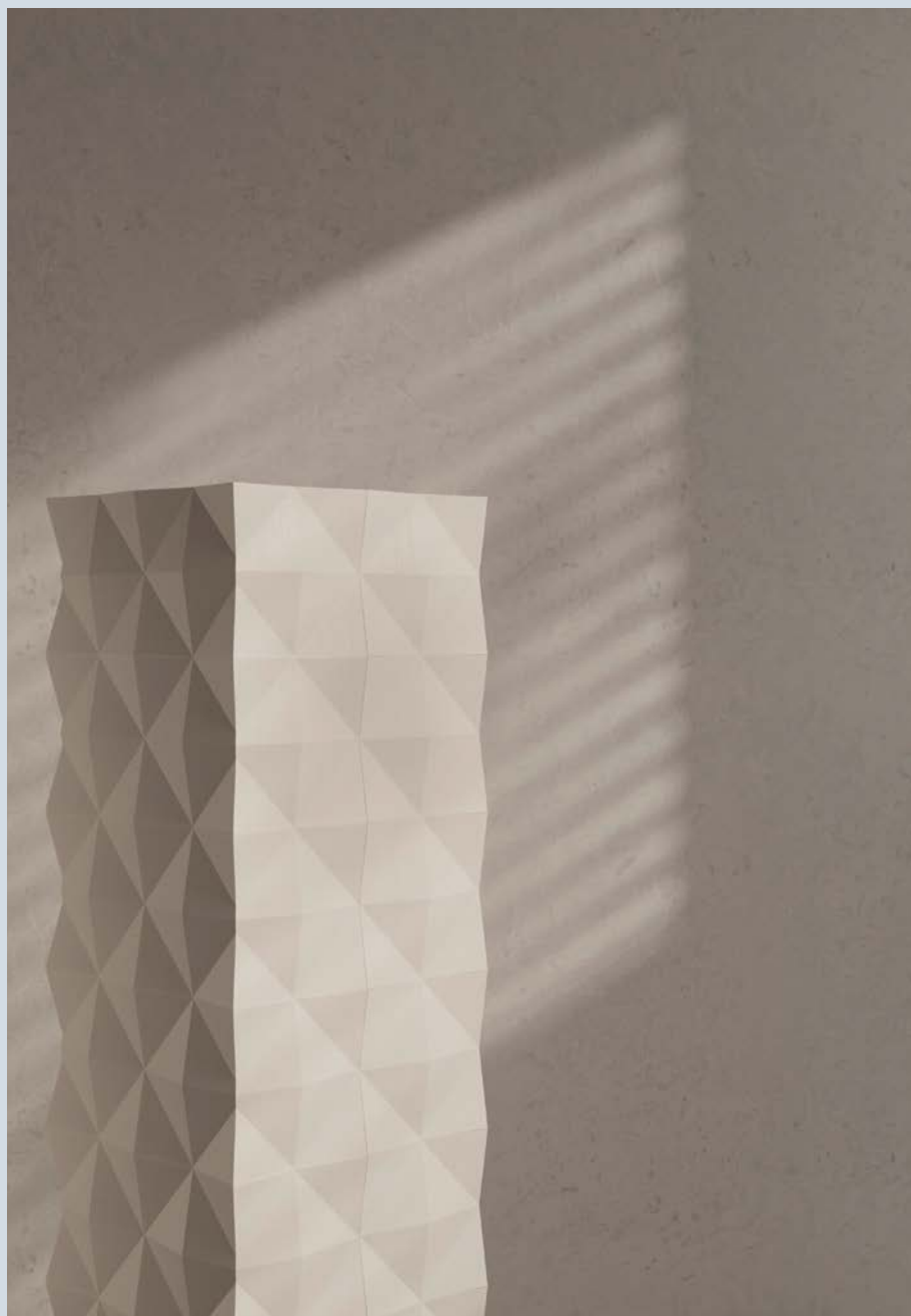

4

Panneaux muraux

Manuel d'installation

01-2026

Wall Panels ARSTYL®



ALLEGRETTO - ALLEGRETTINO - ARC - BOHEMIA - FLOWER - LIQUID - PYRAMID - SCURETTO - WAVE

Wall Panels WALLSTYL®

CANOPEE - LATTE - MEZZALUNA - PLISSE



SURFACE DE POSE

- Propre, sèche, dépoluissérée, dégraissée et lisse.
- En cas de pose sur papier peint, vérifier son adhérence.
- Appliquer une couche de primaire sur les surfaces très absorbantes.
- Appliquer une couche de primaire sur le bois.
- Appliquer une couche de primaire sur le métal.
- Nettoyer le carrelage.
- Poncer les surfaces vernies.
- Dans cette zone, la surface de pose doit être peinte en couleur foncée avant le montage des lambris. Nous recommandons d'appliquer la couche de finition (par ex. lasure) sur les panneaux muraux avant le montage. Nous recommandons de peindre tous les bords avant le montage.



PRÉPARATION

- Dans la plupart des cas, le revêtement final des panneaux peut être effectué avant le montage (voir chapitre FINITION).
- Préparer les panneaux et éventuellement poncer légèrement les bords avec du papier-émeri fin (granularité 150 ou plus fin).
- Essuyer les bords et les surfaces des panneaux avec une éponge humidifiée et sécher.
- Nous recommandons d'apprêter (sauf SCURETTO) et de peindre les bords de tous les panneaux muraux avant le montage.

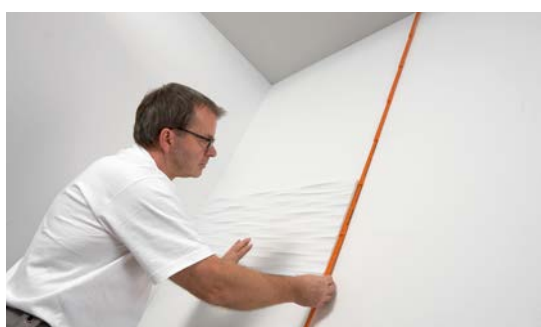

INSTALLATION

- Prendre les dimensions du mur et déterminer la position des différents panneaux à l'aide du niveau à bulle.



Il est recommandé de commencer le montage au milieu du mur, pour pouvoir ultérieurement découper les panneaux à dimension au niveau des raccords au mur et au plafond, afin de compenser les éventuels défauts d'alignement des murs et plafonds.





- Positionner le panneau et tracer la ligne inférieure et latérale.



- Déterminer et tracer la ligne inférieure avec le niveau à bulle.

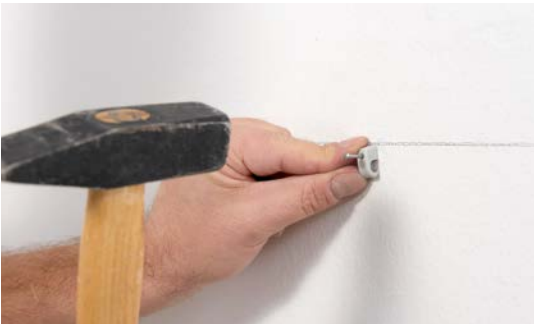

- Enfoncer des clous ou poser une latte de bois ou des chevilles sur la ligne inférieure.



- Serrer la cartouche de colle, découper la douille de la cartouche (diamètre 5-8 mm).



- Poser la colle de montage ADEFIX® PLUS en un fil continu sur la face arrière des surfaces à coller.
1 cartouche → 4 panneaux



- Les flèches directionnelles au dos des panneaux doivent pointer dans la même direction.



- Positionner les panneaux et les faire adhérer dans le lit de colle par un mouvement de pression.



- Ne pas coller ni enduire au niveau des joints. Après la pose, le raccord reste légèrement visible. Cela ne peut donner lieu à aucune réclamation.
- Pour les modèles LIQUID et WAVE, il est recommandé d'utiliser des croisillons de carrelage pour garantir une distance régulière pour les panneaux. Les croisillons ne sont pas nécessaires pour les autres modèles. De par l'utilisation de croisillons de carrelage, le substrat devient visible dans cette zone. Ces zones doivent être peintes de manière appropriée, par exemple de la même couleur que les panneaux, avant d'installer les panneaux.



- Mesurer les dimensions des panneaux à adapter au niveau des raccords au mur et au plafond, puis les rapporter au dos des panneaux.





- Découper les panneaux (scie manuelle avec tiges de guidage ou scie circulaire manuelle avec rails).



Une coupe en onglet n'est possible que dans certaines conditions.



- Jointoyer le raccord au mur et au plafond avec l'enduit adhésif ADEFIX®.
- Après séchage (min. 6h), les croisillons peuvent être enlevés (LIQUID & WAVE).



- Si la peinture de finition n'a pas été appliquée avant le montage, l'appliquer sur les panneaux après un temps de séchage de min. 6 heures et endéans 4 semaines (voir chapitre FINITION).



- Avec le polyuréthane, il peut y avoir une légère déformation en cas de fortes variations de températures et de taux d'humidité. En raison des propriétés spécifiques de ce matériau, un joint de 2 mm de large peut apparaître au niveau du raccord des panneaux. Cela ne peut donner lieu à aucune réclamation.
- La face arrière des panneaux comporte des irrégularités et des creux. Si le panneau est monté de telle sorte qu'une face découpée reste visible, il est possible de l'enduire d'ADEFIX® PLUS et d'ADEFIX® pour la rendre lisse. Attention: l'enduit de surface doit être ADEFIX® afin de garantir la bonne adhérence du revêtement de finition.
- Les trous peuvent être réalisés avec une perceuse usuelle. Les orifices angulaires doivent être effectués avec une scie à guichet.
- Dans le cas d'une installation au plafond, une fixation mécanique supplémentaire est recommandée (6 vis par panneau).

Wall Panels ARSTYL®

CALANDO - CANELÉ - DORIQUE



SURFACE DE POSE

- Propre, sèche, dépoluée, dégraissée et lisse.
- En cas de pose sur papier peint, vérifier son adhérence.
- Appliquer une couche de primaire sur les surfaces très absorbantes.
- Appliquer une couche de primaire sur le bois.
- Appliquer une couche de primaire sur le métal.
- Nettoyer le carrelage.
- Poncer les surfaces vernies.
- Nous recommandons d'appliquer la couche de finition (finition des panneaux muraux) après le montage.

Les panneaux peuvent également être peints/vernissés une première fois avant le montage, puis une deuxième ou troisième couche (si nécessaire) doit être appliquée après le montage. Cela permet de fermer les joints et de les recouvrir de peinture.



PRÉPARATION

- Fixez la plinthe (par exemple le modèle FL11 WALLSTYL® prévu à cet effet) à l'aide de la colle-enduit ADEFIX® conformément à nos instructions de montage pour plinthes (chapitre 3).



- Mesurez le mur et déterminez la position des différents panneaux à l'aide d'un niveau.
- Reportez les dimensions déterminées sur le panneau.



DÉCOUPE

- Découpe des panneaux (scie HDPS/PU ou scie à onglets électrique).



Une coupe en onglet n'est possible que dans certaines conditions



Pour découper les panneaux dans le sens longitudinal, utilisez par exemple une scie circulaire manuelle avec rails de guidage.



- Préparer les panneaux, poncez légèrement les bords avec du papier-émeri fin (granularité 150 ou plus fin) ou plus fin si nécessaire.
- Éliminer la sciure des bords et des surfaces à coller avec une éponge légèrement humide, puis séchez-les.



INSTALLATION

- Insérer la cartouche de colle, couper l'embout de la cartouche (diamètre 3-5 mm).
- Appliquer la colle-enduit ADEFIX® PLUS en un cordon continu sur les surfaces à coller à l'arrière.
1 cartouche → 3 panneaux



- Positionner les panneaux et les coller au support en appuyant légèrement.



En cas de montage au plafond, une fixation mécanique supplémentaire est recommandée.

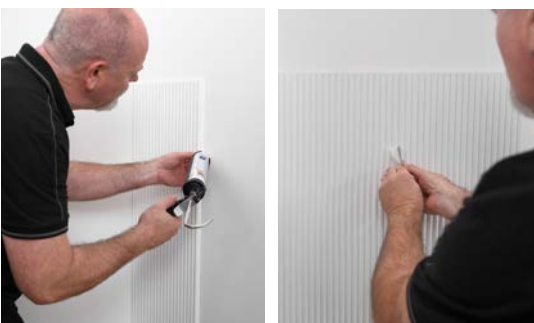

- Coller les panneaux entre eux à l'aide de la colle-enduit ADEFIX® PLUS.
- Choisir la quantité de colle pour que le joint ainsi obtenu corresponde à l'aspect général des joint.
- Si nécessaire, la colle ADEFIX® PLUS peut être enlevée proprement avec de la térébenthine.





- Si les panneaux sont montés sur une surface supérieure à deux mètres de hauteur, utilisez le profilé de transition WL10 WALLSTYL® entre deux panneaux ou réalisez un joint de 3 mm de large.
- Il est très complexe de retravailler les panneaux dans la zone de transition afin que les joints ne soient pas visible. Cette opération n'est donc généralement pas recommandée.



- Fixez la moulure de plafond (par exemple le modèle FL11 WALLSTYL® prévu à cet effet) à l'aide de la colle-enduit ADEFIX® conformément à nos instructions de montage pour moulures de plafond (chap. 1).



- Mesurer la distance entre la moulure de plafond et le profilé de transition WL10 WALLSTYL®.
- Reporter cette mesure sur le panneau et respectivement découper et coller le panneau.



- Après séchage (min. 6 heures), jointoyer les joints entre deux panneaux avec la colle-enduit ADEFIX®. Les joints entre les panneaux et les profilés (plinthes, profilés de transition, moulures de plafond) sont réalisés sous forme de joints creux fins et ne sont ni collés, ni jointés.
- Pour jointoyer la zone de raccordement, applatir l'extrémité de la cartouche à l'aide d'une pince et la couper en biais à environ 5 mm de largeur.



- Jointoyer les joints entre deux panneaux avec la colle-enduit ADEFIX®.
- Éliminer l'excédent de colle à l'aide du lisse joints NOËL & MARQUET et retravailler le joint avec une éponge ou un chiffon humide. Le joint ainsi réalisé doit être visuellement identique à l'ensemble des joints.



Lisse-joints
ART. NR. 3056661





- Réalisez le joint de raccordement aux surfaces intérieures avec la colle-enduit ADEFIX® dans l'aspect souhaité.



- Après séchage (min. 6 heures et dans un délais de 4 semaines), appliquer la couche de finition sur les panneaux (voir chapitre FINITION).



CONCEPTION VARIÉE

PUZZLE

Le modèle PUZZLE peut être assemblé de nombreuses façons différentes grâce à sa conception unique.

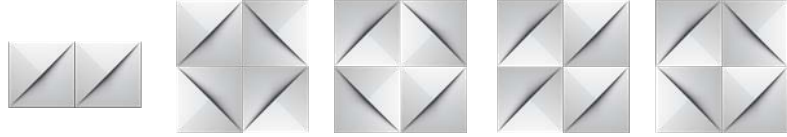

CURVE

Le modèle CURVE peut être assemblé de nombreuses façons différentes grâce à sa conception unique.

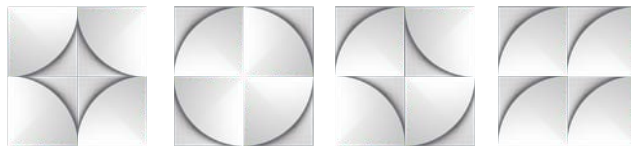



SURFACE DE POSE

- Propre, sèche, dépoluissérée, dégraisée et lisse.
- En cas de pose sur papier peint, vérifier son adhérence.
- Appliquer une couche de primaire sur les surfaces très absorbantes.
- Appliquer une couche de primaire sur le bois.
- Appliquer une couche de primaire sur le métal.
- Nettoyer le carrelage.
- Poncer les surfaces vernies.
- Dans cette zone, la surface de pose doit être peinte en couleur foncée avant le montage des lambris. Nous recommandons d'appliquer la couche de finition (par ex. lasure) sur les panneaux muraux avant le montage. Nous recommandons de peindre tous les bords avant le montage.



PRÉPARATION

- Préparer les panneaux et éventuellement poncer légèrement les bords avec du papier-émeri fin (granularité 150 ou plus fin).
- Essuyer les bords et les surfaces des panneaux avec une éponge humidifiée et sécher.
- Dans la plupart des cas, le revêtement final des panneaux peut être effectué avant le montage (voir chapitre FINITION).

INSTALLATION

- Mesurer le mur et déterminer la position des ARSTYL® WALL TILES.
- Ajuster la ligne de pose inférieure à l'aide du niveau à bulle.



- Serrer la cartouche de colle, découper la douille de la cartouche (diamètre 5-8 mm).

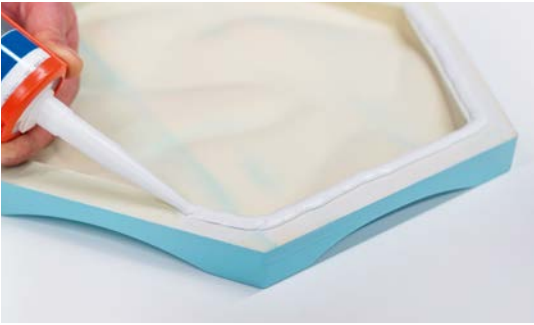

- Poser la colle de montage ADEFIX® PLUS en un fil continu sur la face arrière des surfaces à coller (voir chapitre CONSOMMATION DE COLLE).



- Positionner les panneaux et les enfoncer en les poussant.



- Monter les ARSTYL® WALL TILES bord à bord

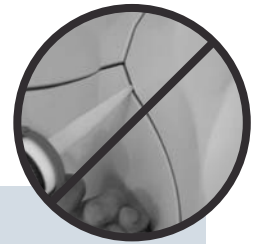

Ne pas coller ni enduire au niveau des joints.

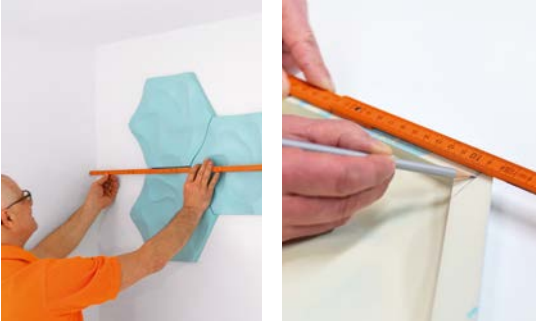

INSTALLATION SUR UN MUR COMPLET

Les indications complémentaires reprises ci-dessous sont à respecter pour une installation des ARSTYL® WALL TILES sur un mur complet.

- Mesurer le mur et déterminer la position des ARSTYL® WALL TILES. Ajuster la ligne de pose inférieure à l'aide du niveau à bulle.
- Mesurer les dimensions des ARSTYL® WALL TILES à adapter au niveau des raccords au mur et au plafond, puis les rapporter au dos des éléments.
- Il est recommandé de commencer le montage au milieu du mur, pour pouvoir ensuite couper les panneaux à dimension au niveau des raccords au mur et au plafond.
- Découper les ARSTYL® WALL TILES avec scie (ou scie à onglet, scie circulaire de table, scie circulaire manuelle avec rails) et tiges de guidage.



- Jointoyer le raccord au mur et au plafond avec l'enduit adhésif ADEFIX®.
- La face arrière des panneaux comporte des irrégularités et des creux. Si le panneau est monté de telle sorte qu'une face découpée reste visible, il est possible de l'enduire d'ADEFIX® PLUS et d'ADEFIX® pour la rendre lisse. Attention : l'enduit de surface doit être ADEFIX® afin de garantir la bonne adhérence du revêtement de finition.



NOËL & MARQUET
DESIGN ELEMENTS



5

Profils pour éclairage

Manuel d'installation

01-2026



Vérifier que la moulure choisie convienne pour un éclairage indirect. Choisissez le profilé pour éclairage de manière à ce que les LED soit cachés et que l'éclairage, qui produit de la chaleur, n'ait pas de contact direct avec le profilé pour éclairage (distance d'au moins 3 cm).



SURFACE DE POSE

- Propre, sèche, dépolvoisiérée, dégraissée et planes.
- En cas de pose sur papier peint, vérifier son adhérence.
- Appliquer une couche de primaire sur les supports très absorbants.
- Appliquer une couche de primaire sur le bois.
- Appliquer une couche de primaire sur le métal.
- Nettoyer le carrelage.
- Poncer les surfaces vernies.

PRÉPARATION

- La boîte à onglets VARIO peut être fixée sur le plan de travail ou l'échafaudage avec les équerres en aluminium existantes, à l'aide de deux serre-joints (non inclus).
- Régler les coulisseaux de la boîte à onglets à la hauteur de la moulure ou du côté (distance entre le bord inférieur de la moulure et le plafond).

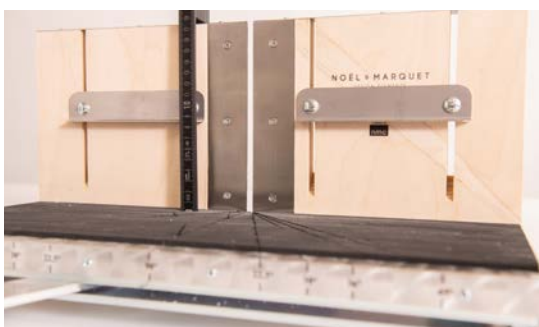

- Déterminer la hauteur de la moulure au mur et marquer la hauteur de la moulure sur le mur à l'aide d'un cordeau ou d'un niveau laser. Il faut tenir compte de la distance à laisser entre le bord supérieur du profilé et le plafond (min. 8 cm).



Coin intérieur



Coin extérieur

- Mesurer l'angle du coin du mur à l'aide de l'équerre mobile.



- Poser l'équerre mobile à plat dans le fond de la boîte à onglets, un des côtés reposant contre la partie verticale de la boîte à onglets.
- Mesurer la distance entre les deux extrémités de l'équerre.
- Diviser cette valeur par 2 et régler le guidage de la scie sur le chiffre obtenu.
- Veiller à ce que la scie passe par le milieu des vis de réglage en rectifiant éventuellement la position.

La procédure s'applique à la fois aux angles intérieurs et extérieurs (onglet).



DÉCOUPE

- Couper le profilé en onglet à l'aide de la scie appropriée:
 NOMASTYL®: Scie PS
 ARSTYL®: Scie HDPS/PU
 WALLSTYL®: Scie HDPS/PU

ANGLE INTÉRIEUR

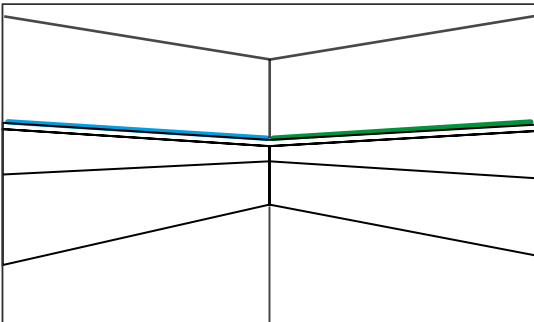

ANGLE EXTÉRIEUR

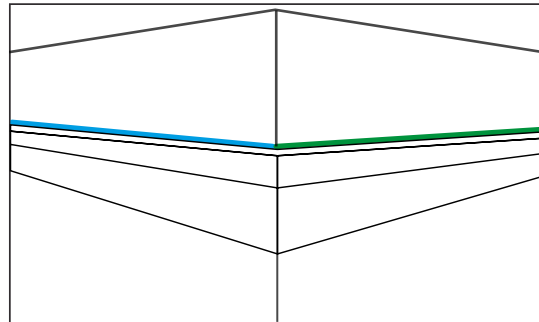

ANGLE INTÉRIEUR GAUCHE

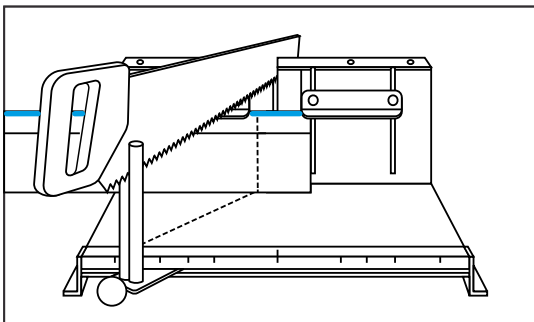

ANGLE EXTÉRIEUR GAUCHE

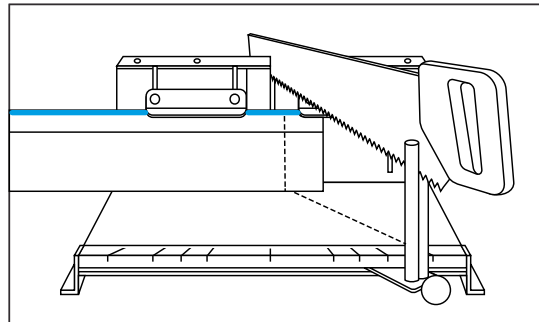

ANGLE INTÉRIEUR DROIT

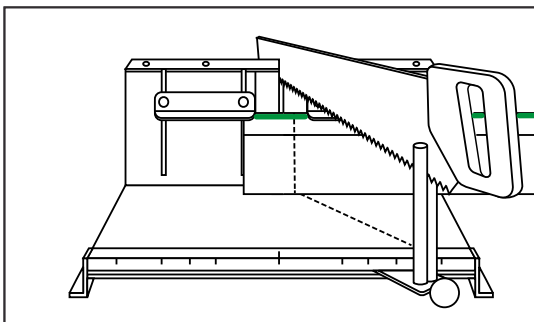

ANGLE EXTÉRIEUR DROIT

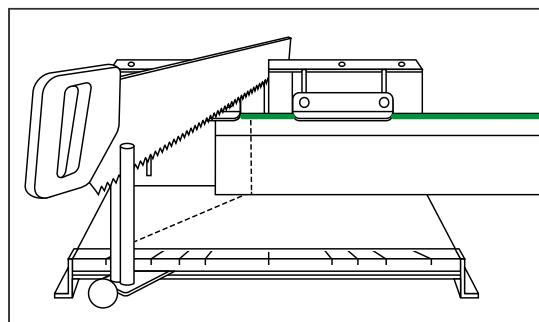

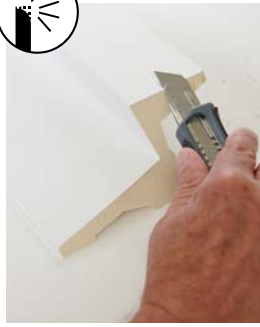

- Poncer légèrement les arêtes de coupe et les bords de la moulure au papier-émeri fin (granularité 150 ou plus fin) ou au cutter et éliminer la sciure à l'aide d'une éponge légèrement humide.



INSTALLATION

- À l'aide d'un pistolet pour cartouche, appliquer généreusement la colle-enduit ADEFIX® PLUS en un cordon continu sur la surface de collage (voir chapitre CONSOMMATION DE COLLE).



- Installer immédiatement les moulures en appuyant légèrement (éviter la pression des doigts).
- Montez les moulures de manière à ce que les onglets et joints soient planes et sans décalage (marche).



- Appliquer la colle ADEFIX® PLUS aux joints et onglets, de sorte à faire un joint de 3mm. La colle ne doit pas faire de bourrelet lorsque les moulures sont pressées l'une contre l'autre. Si nécessaire, la colle ADEFIX® PLUS peut être enlevée proprement avec de la térébenthine.





- Retoucher le joint de colle ainsi réalisé avec la colle-enduit ADEFIX®.



- Enlevez l'excédent de colle, utilisez une éponge humide si nécessaire.



- Lisser le joint à l'aide de la spatule de peintre NOËL & MARQUET.



- Laisser sécher (min. 6h), puis poncer légèrement les joints au papier-émeri (granularité de 150 ou plus fine). Veillez à ce que le primer ou le film ne soit pas poncé!



- Retoucher les joints au niveau du plafond et du mur ainsi que les joints d'onglets à l'aide de la colle-enduit ADEFIX®.



- Laisser sécher (min. 6h) et appliquer la peinture de finition endéans les 4 semaines (voir chapitre FINITION) et placer ensuite les bandes LED.
- Alternativement, les profilés en aluminium pour la bande LED peuvent déjà être collés sur la surface d'appui arrière prévue à cet effet après la découpe et avant le collage des profilés.



Moulures NOMASTYL® ou WALLSTYL® pour éclairage indirect



- En cas d'utilisation d'une moulure du type NOMASTYL® ou WALLSTYL® (exceptions : IL3, IL4, IL10, IL11, IL12), veiller à lui coller au dos la bande réfléchissante (rouleau de bande réfléchissante : longueur 50 m x largeur 5 cm). Cela empêche la lumière de disparaître.
- Les luminaires ne peuvent pas être déposés à l'intérieur, ils doivent avoir leur propre fixation, exception faite des bandes lumineuses à LED ou des rails en aluminium à LED avec faible dégagement de chaleur < 70°C.



Pour diminuer le risque de formation de fissures au niveau des joints, vous pouvez recouvrir la totalité de la moulure d'un papier peint intissé fin. (Utilisez une colle appropriée, par exemple Ovalit V.).

WT4 WALLSTYL® - Complément



- Avant de placer la WT4, indiquer la position des clips de montage sur le mur. Prévoir au moins deux clips par moulure (fournis avec les profilés).



- Fixer les clips au mur.



- Appliquer la colle-enduit ADEFIX® PLUS en cordon sur la surface de collage au dos de la moulure (voir chapitre CONSOMMATION DE COLLE).
- Glisser la moulure WT4 sous les clips de montage ; utiliser éventuellement des clous, des vis ou des points colle chaude en complément. Suite, voir chapitre ÉCLAIRAGE INDIRECT - MOULURES.

Éclairage indirect - Plinthes

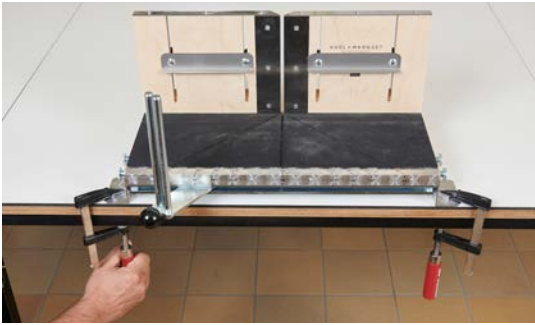

PRÉPARATION

- La boîte à onglets VARIO peut être fixée sur le plan de travail ou l'échafaudage avec les équerres en aluminium existantes, à l'aide de deux serre-joints (non inclus).



- Régler les coulisseaux de la boîte à onglets à la hauteur de la plinthe ou les relever complètement. Ils ne sont pas nécessaires pour la coupe.



Coin intérieur



Coin extérieur

- Mesurer l'angle du coin du mur à l'aide de l'équerre mobile.



- Poser l'équerre mobile à plat dans le fond de la boîte à onglets, un des côtés reposant contre la partie verticale de la boîte à onglets.
- Mesurer la distance entre les deux extrémités de l'équerre.
- Diviser cette valeur par 2 et régler le guidage de la scie sur le chiffre obtenu.
- Veiller à ce que la scie passe par le milieu des vis de réglage en rectifiant éventuellement la position.

La procédure s'applique à la fois aux angles intérieurs et extérieurs (onglet).



DÉCOUPE

- Poser la plinthe sur le sol et marquer le tracé de la coupe sur la plinthe.



- Couper la plinthe pour éclairage à dimension dans la boîte à onglet à l'aide de la scie WALLSTYL®.
- ATTENTION : Avant de découper le profilé, il faut impérativement retirer le diffuseur de la rainure pour LED et le découper séparément avec un outil approprié.

ANGLE INTÉRIEUR

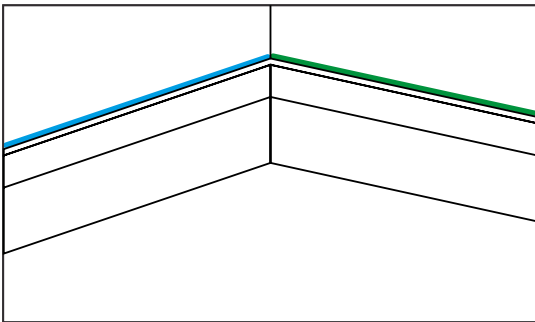

ANGLE EXTÉRIEUR

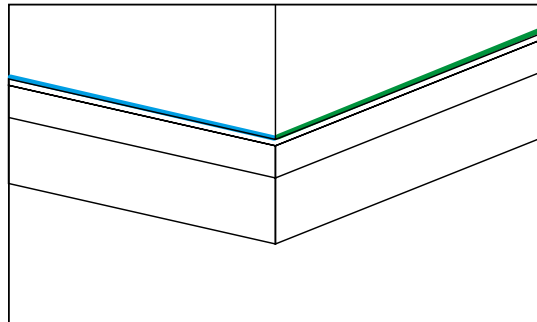

ANGLE INTÉRIEUR GAUCHE

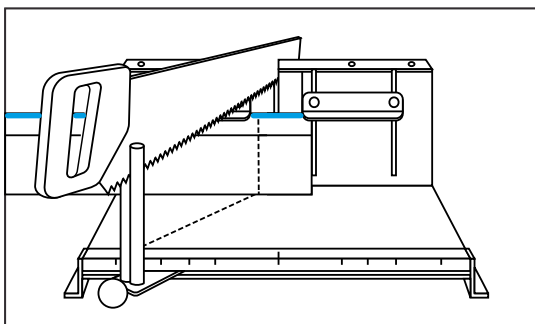

ANGLE EXTÉRIEUR GAUCHE

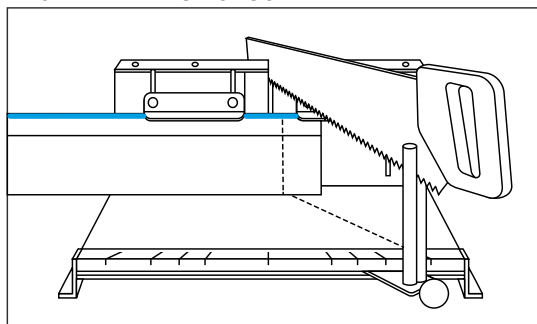

ANGLE INTÉRIEUR DROIT

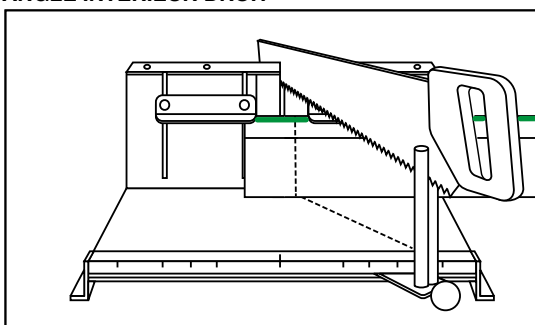

ANGLE EXTÉRIEUR DROIT

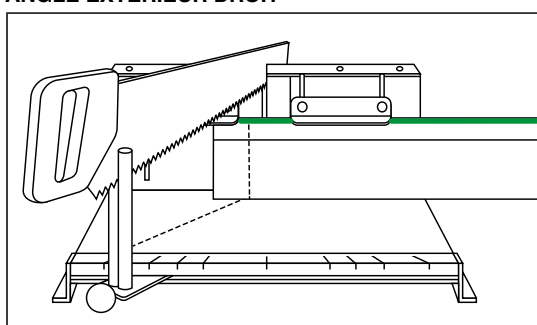



- En cas d'utilisation d'une scie à onglets électrique, la lame doit convenir aux matières synthétiques. La coupe doit se faire rapidement.



Enlever le diffuseur avant la découpe (risque d'éclats) et couper avec une scie à main.



- Couper les joints de raccord des profilés en onglet.



- Poncer légèrement les arêtes de coupe au papier-émeri fin (granularité 150 ou plus fin) ou au cutter et éliminer la sciure avec une éponge légèrement humide.



INSTALLATION

- Appliquer un cordon de colle-enduit ADEFIX® PLUS sur les surfaces de collage au dos de la plinthe (voir chapitre CONSOMMATION DE COLLE).
- Utiliser ADEFIX® PLUS comme colle pour l'installation sur supports non absorbants ou pièces humides.



- Installer immédiatement les plinthes (sans diffuseur) en appuyant légèrement.
- Montez les plinthes de manière à ce que les onglets et joints soient planes et sans décalage (marche).



- Enlevez l'excédent de colle, utilisez une éponge humide si nécessaire.
- Lisser le joint à l'aide de la spatule de peintre NOËL & MARQUET.



- Appliquer la colle ADEFIX® PLUS aux joints et onglets, de sorte à faire un joint de 3mm. La colle ne doit pas faire de bourrelet lorsque les plinthes sont pressées l'une contre l'autre. Si nécessaire, la colle ADEFIX® PLUS peut être enlevée proprement avec de la térébenthine.



- Laisser sécher la colle (min. 6h) puis réaliser la finition des joints avec la colle-enduit ADEFIX®.
- Retoucher les joints au niveau du mur ainsi que les joints d'onglets à l'aide de la colle-enduit ADEFIX®.





- Laisser sécher (min. 6h) et appliquer la peinture de finition en-
dés dans les 4 semaines (cf. section « Finition »). Veiller à enlever,
ou protéger, le diffuseur avant de peindre la plinthe (voir chapitre
FINITION).



- Une fois que la peinture a séché, placez la bande LED/le rail en
aluminium dans la rainure prévue à cet effet et remettez le diffuseur.



Le raccordement à l'alimentation électrique doit être effectué par un électricien qualifié.





1. Quel type de bandes LED doivent être utilisées ?

Le choix des bandes LED dépend de la couleur de lumière souhaitée, de la puissance lumineuse souhaitée et du lieu d'utilisation. En raison des nombreux et rapides développements dans le domaine des rubans LED, nous ne pouvons pas faire de recommandation pour un ruban LED spécifique.

2. Où installer le câble et le transformateur ?

Câble : Il y a assez de place à l'arrière du profilé.

Transformateur: L'emplacement du transformateur va dépendre de la taille et la forme de celui-ci, ainsi que du profilé pour éclairage utilisé. L'emplacement idéal doit être déterminé à l'avance dépendant des conditions d'installation.

3. Quel est le matériau et la finition du diffuseur ?

ABS – OPAL

4. Comment éviter le fait de voir les points lumineux ?

Plus il y a de LED per mètre, moins vous verrez les points lumineux. Le diffuseur offre une répartition uniforme, indirecte et non éblouissante de la lumière.

5. Quelle est la résistance maximum à la température ?

La résistance à la température des profilés est de +70°C, dès lors la température des LED ne peut pas excéder 70°C.

6. Est-ce qu'un rail en aluminium est nécessaire pour une dissipation de chaleur ?

Avec les faibles températures de surface de la technologie LED, il n'y a pratiquement pas de rayonnement infrarouge. C'est pourquoi la chaleur doit être dissipée par des dissipateurs thermiques pour assurer un fonctionnement optimal. Des profilés ou des rails en aluminium sont recommandés à cet effet.

L'accumulation de chaleur qui en résulte lorsque l'on n'utilise pas les dissipateurs thermiques recommandés peut avoir un effet négatif sur la durée de vie des LED et sur la force d'adhérence des rubans adhésifs.

Veuillez toujours suivre les recommandations du fabricant.

7. Qui peut effectuer le raccordement électrique ?

Le raccordement doit être effectué par un électricien qualifié.

8. Quels sont les transformateurs appropriés ?

Les alimentations appropriées pour les bandes de LED sont des sources de courant continu (tension exacte en volts). La puissance du pilote doit toujours être supérieure à la puissance totale de la bande à installer!

Exemple:

- LED: 9,6 W/mètre
- Longueur totale: 5 mètres
- Puissance: $9,6 \times 5 = 48 \text{ W}$, arrondi = 50 W.
- ➔ Puissance du transformateur : le transformateur doit être sélectionné avec la puissance immédiatement supérieure, par exemple 70 W. Respectez toujours les spécifications techniques de la bande LED.



9. Comment procéder au niveau des angles?

Pour l'installation horizontale, il convient d'utiliser des systèmes de bandes LED qui offrent des angles de connexion faciles. De cette façon, un motif lumineux uniforme est également créé dans la zone du coin et les dommages mécaniques à la bande lumineuse sont évités. Des coins prêts à l'emploi sont également proposés pour l'installation verticale.

10. Est-ce que les profilés peuvent-être peints ?

Les côtés visibles des profilés sont apprêtés avec une couche de primaire et peuvent donc être peints (voir chapitre FINITION). Veuillez noter pour l'IL10/11/12 que le diffuseur doit être retiré avant la mise en peinture et qu'il n'y ait pas de bords/gouttes de peinture dans la zone où le diffuseur est fixé au profil. Cela pourrait avoir un effet négatif sur la fixation du diffuseur.

11. Puis-je installer les profilés dans des pièces humides ?

Les profilés sont résistants à l'eau. Pour les LED, dépendant où vous allez les installer, vous devrez vous procurer des LED/transformateur, résistants à l'eau.

12. Quelle colle est recommandée ?

Veuillez-vous référer à notre outil de consommation de colle disponible sur notre site internet : noel-marquet.com

Nous vous recommandons de faire appel à un électricien pour assurer une installation sûre et propre !



NOËL & MARQUET
DESIGN ELEMENTS



6

Éléments flexibles

Manuel d'installation

01-2026



RAYON MINIMUM DE L'ARRONDI

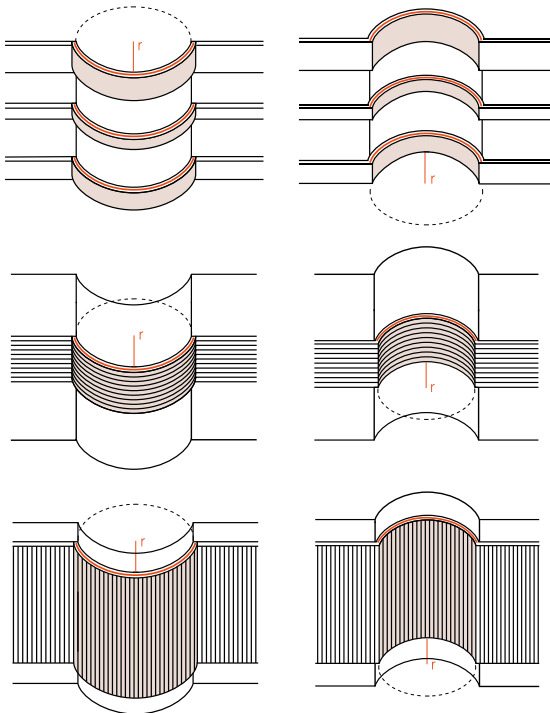

	Rayon min.
Z10 FLEX	20 cm
Z1220 FLEX	165 cm
Z1240 FLEX	155 cm
Z15 FLEX	155 cm
Z16 FLEX	165 cm
Z19 FLEX	250 cm
WD2 FLEX	20 cm
Z13 FLEX	70 cm
Z1360 FLEX	20 cm
FD2 FLEX	20 cm
FD2S FLEX	20 cm
FL1 FLEX	20 cm
FL2 FLEX	20 cm
FT2 FLEX	20 cm
Allegretto FLEX	20 cm
Allegretto FLEX	20 cm
Calando FLEX	20 cm
Canelé S FLEX	20 cm
Canelé L FLEX	20 cm
Canelé XL FLEX	20 cm
Dorique FLEX	20 cm

Les rayons se réfèrent à l'utilisation au niveau du plafond, mur, sol.

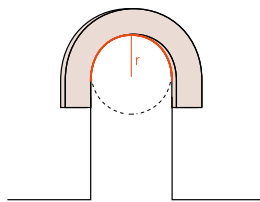

	Rayon min.
WD2 FLEX	100 cm
Z10 FLEX	30 cm
Z13 FLEX	90 cm
Z1360 FLEX	60 cm
FL1 FLEX	110 cm
FL2 FLEX	140 cm
FT2 FLEX	100 cm

Les rayons se réfèrent à l'utilisation au mur, par exemple au niveau d'un passage, d'une porte, d'un oeil-de-boeuf etc.



- Appliquer la colle ADEFIX® PLUS pour le montage ainsi qu'aux joints et onglets (voir chapitre CONSOMMATION DE COLLE).
- Retoucher le joint de colle ainsi réalisé avec la colle-enduit ADEFIX®.
- Dans le cas de murs incurvés vers l'intérieur d'une pièce (convexes), biseauter au cutter la face arrière des moulures vers les bords (arrondir fortement le chant au dos de la moulure). Cela permet un meilleur raccord.
- Dans la mesure du possible, réaliser le raccord à la moulure standard ARSTYL® (par exemple Z19 FLEX à Z19) dans un coin de la pièce. Les panneaux muraux ARSTYL® ne sont compatibles avec les panneaux FLEX que dans le sens de la longueur, et non dans celui de la largeur.
- Durant le montage, fixer les moulures à l'aide de clous ou de vis jusqu'au séchage de la colle de montage (environ 24 heures).
- Pour la suite des opérations, voir chapitre MOULURES DE PLAFOND.



Maintenir les moulures ARSTYL® FLEX / WALLSTYL® FLEX au chaud avant leur mise en oeuvre (les poser sur un radiateur ou les chauffer au sèche-cheveux).



NOËL & MARQUET
DESIGN ELEMENTS



Éléments décoratifs

Manuel d'installation

01-2026



PRÉPARATION

- Aligner la rosace au plafond, mesurer et marquer sa position.
- Si nécessaire, réaliser une ouverture pour le câble électrique et la fixation du luminaire (scie à cloche, cutter).



INSTALLATION

- Appliquer un cordon de colle-enduit ADEFIX® sur tout le pourtour de la rosace (voir chapitre FINITION).
- Si nécessaire, utiliser de la colle chaude en complément.



- Placer la rosace au plafond en la fixant éventuellement avec des clous en acier.
- Réaliser le joint périphérique avec ADEFIX®.



- Les rosaces NMC sont recouvertes d'une couche de peinture primaire en usine.
- Les rosaces ne sont pas adaptées pour supporter des charges. Les luminaires doivent être fixés dans un support solide (directement au plafond).
- Tous les produits pourvus d'une couche de peinture primaire ainsi que les endroits jointoyés ou enduits doivent être recouverts du revêtement de finition dans les 4 semaines après installation (voir chapitre FINITION).
- Si vous utilisez de la colle chaude en complément, il n'est généralement pas nécessaire de procéder à un refroidissement préalable.
- Si les rosaces sont utilisées à proximité de luminaires, la température ne doit en aucun cas dépasser +70°C.
- Les rosaces ARSTYL® peuvent aussi s'utiliser à l'extérieur. Dans ce cas, il faut traiter leur face arrière avec un primaire synthétique avant leur mise en oeuvre. Le collage et le jointoyage doivent se faire avec la colle de montage DOMOSTYL® (voir chapitre FINITION).



PRÉPARATION

- Déterminer l'emplacement du pilastre. En cas d'installation dans un passage, tenir compte du fait que la base et le chapiteau sont plus larges que la partie centrale cannelée.
- Ajuster et marquer l'emplacement avec un niveau à bulle ou un fil à plomb.



- Adapter la longueur du pilastre.



DÉCOUPE

- Scier la base à la bonne dimension (scie HDPS/PU).
- En cas de présence de plinthes, réaliser une découpe adéquate.



- Si la hauteur totale disponible est inférieure à 235 cm, il convient de raccourcir aussi la partie centrale cannelée en la coupant au milieu (deux coupes). Cela évite de devoir tronquer la fin des cannelures.
- Le pilastre peut également être rallongé de manière similaire.





- Poncer légèrement les arêtes de coupe au papier-émeri et éliminer la sciure.



INSTALLATION

- Appliquer un cordon de colle-enduit ADEFIX® sur les surfaces de collage au dos de la base (voir chapitre CONSOMMATION DE COLLE).
- Placer la base.
- Procéder de même pour la partie centrale cannelée et le chapiteau.



- Coller les joints verticaux et les onglets à l'aide de la colle pour joints ADEFIX® PLUS.



- Lisser à l'aide de la colle-enduit ADEFIX®.
- Laisser un joint de colle d'au moins 3 mm entre les différentes parties du pilastre.



- Laisser sécher la colle (min. 6 heures) puis poncer légèrement les joints aux extrémités (papier-émeri de granularité 150 ou plus fin) et retoucher encore une fois avec la colle-enduit ADEFIX®.





- Jointoyer les joints périphériques avec la colle-enduit ADEFIX®.



- Les pilastres ARSTYL® sont recouverts d'une couche de peinture primaire en usine.
- Tous les produits pourvus d'une couche de peinture primaire ainsi que les endroits jointoyés ou enduits doivent être recouverts du revêtement de finition dans les 4 semaines après installation (voir chapitre FINITION).



Si vous devez poser une moulure NMC de grande taille entre le mur et le plafond, vous pouvez vous passer du chapiteau. A la place, vous pouvez faire passer la moulure autour de la partie centrale cannelée du pilastre, par exemple, ici, avec Z40 ARSTYL®.



NOËL & MARQUET
DESIGN ELEMENTS



8

Décoration de façade

Manuel d'installation

01-2026

Appuis de fenêtre



SURFACE DE POSE

- Propre, sèche, dépolvoisiérée, dégraisée et lisse.
- En cas de pose sur papier peint, vérifier son adhérence.
- Appliquer une couche de primaire sur les surfaces très absorbantes.
- Appliquer une couche de primaire sur le bois.
- Nettoyer le carrelage.
- Poncer les surfaces vernies.

PRÉPARATION

- À l'aide d'un cordeau à tracer ou d'un niveau à bulle, marquer l'emplacement.

COUDES

- Découper le coude pour le côté gauche de l'appui de fenêtre (scie à grosse denture, scie à onglet ou scie à onglet à coupe transversale)



- Poncer légèrement les arêtes de coupe au papier-émeri fin ou au cutter.



- Éliminer la sciure des surfaces coupées (tissu, éponge humide)



- Appliquer, à l'aide d'un pistolet manuel ou pneumatique, la colle de montage DOMOSTYL® HYBRID sur les surfaces de colle (voir chapitre CONSOMMATION DE COLLE).



- Coller le coude.



- Tournez le profil de l'appui de fenêtre coudé à droite avec le bord inférieur vers le haut et marquez la longueur appropriée sur le bord inférieur.

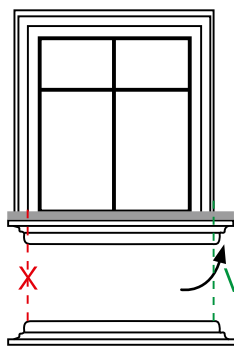

APPUI DE FENÊTRE COUDÉ DES DEUX CÔTÉS

- Après l'installation, le profilé de l'appui de fenêtre doit suffisamment dépasser.



- Découper le coude gauche de l'appui de fenêtre.



- Installer le coude, enlever l'excès de colle avec un chiffon imbibé de substitut de térébenthine.

Appui de fenêtre coudé



- Appliquer la colle DOMOSTYL® HYBRID sur les surfaces adhésives de l'appui de fenêtre coudé sous forme de cordon continu, d'un diamètre de 10 mm, sur tout le pourtour (voir chapitre CONSOMMATION DE COLLE).



- Afin de maintenir les profilés en place, soutenir les appuis de fenêtres avec des clous jusqu'au séchage de la colle.



- Recouvrement de l'appui de fenêtre en pierre ou en tôle.

Encadrements



- Positionner le profilé d'encadrement (laissez-le dépasser d'environ 2 mm dans l'embrasure) et marquer la position (niveau à bulle).



- Coupez le profil du cadre pour l'adapter à l'onglet.



- Appliquer la colle DOMOSTYL® HYBRID sur les surfaces adhésives de l'appui de fenêtre coudé sous forme de cordon continu, d'un diamètre de 10 mm, sur tout le pourtour (voir chapitre CONSOMMATION DE COLLE).



- Appliquer la colle DOMOSTYL® HYBRID également sur les onglets et les raccords. Les surfaces adhésives doivent être entièrement recouvertes de colle de montage. Le joint doit faire 3 mm.



- Installer les encadrements et enduire les joints avec DOMOSTYL® HYBRID. Après séchage (environ 24 heures), remplissez à nouveau les joints de colle avec la colle DOMOSTYL® HYBRID. Si nécessaire, essuyez les bords des joints de remplissage avec un chiffon imbibé de substitut de térébenthine.



- Les profilés, y compris le bord saillant dans la zone de l'embrasure, doivent être assemblés professionnellement avec la colle DOMOSTYL® HYBRID.



- Après séchage, (environ 24 heures), lissez l'embrasure de la fenêtre, le long du bord saillant du profilé, avec un mastic de façade.



- Après séchage, recouvrez les profils de façade deux fois avec de la peinture pour façades à base d'acrylate pur (voir chapitre FINITION).

Bandeau de façade



- Installez les bandeaux de façade de la même manière que les profilés d'appui de fenêtre. Le joint dans la zone supérieure doit être formé en rainure.

Descente des eaux pluviales



- Au niveau de la descente des eaux pluviales, le profilé doit être interrompu de part et d'autre et terminé par une coupe d'onglet à 45° ou enduit avec la colle DOMOSTYL® HYBRID.

Clé de voûte



- Déterminer la position de la clé de voûte et marquer la position (niveau à bulle).





- Mesurer l'angle de la coupe (rapporteur).



- Ajuster l'angle de coupe dans la boîte à onglets (ou la scie circulaire).



- Marquer l'angle de la coupe sur le profilé. Couper les profilés à dimension.



- Installer la clé de voûte, si nécessaire la fixer avec un clou pour la maintenir en place.





- Découper les profilés et installer comme expliqué précédemment.



Débord de toit et rive



- Il existe 2 possibilités pour le montage des profilés :
 - 1) Les profilés sont parallèles au débord et à l'arête du toit.
 - 2) Les profilés s'étendent horizontalement au niveau du pignon.Dans les deux cas, les onglets sont coupés avec un réglage de coupe à 45°.



- Si un profilé supplémentaire doit être monté dans la zone du pignon, l'angle de coupe doit être mesuré avec une équerre et le profilé doit être coupé sur mesure.

Pignon



- Définir et tracer la position et la taille.



- Mesurer l'angle, régler la boîte à onglets ou la scie à onglet et couper le pignon à la bonne taille.



- Installer le pignon.



- Découper les parties latérales à la taille voulue et les monter.



Pierres de bossage



- Définir et marquer la position.



- Si les pierres du patron doivent border le coin de la maison, il y a 2 possibilités de coupes :

1) Couper les pierres de manière à ce que le biseau reste visible, ou;



2) le chanfrein est coupé.



- Les joints doivent être entièrement jointoyés avec la colle DOMOSTYL® HYBRID.





- Les pierres peuvent être utilisées en quinconce, en rangée ou en alternance.



Rosaces



- Les rosaces ARSTYL® et les pilastres peuvent être utilisés à l'extérieur.
- Ceux-ci doivent être apprêtés au dos avec un primaire contenant un solvant.
- Après séchage, ils sont montés et jointoyés avec la colle DOMOSTYL® HYBRID. Après avoir séché à nouveau, ils doivent être peints deux fois avec de la peinture pour façades à base d'acrylate pur.

Réparation de profilés endommagés



- Réparer des petits dégâts sur les profilés en utilisant la colle DOMOSTYL® HYBRID comme enduit.



- Dégâts importants, redresser.



- Coupez un morceau à la taille appropriée (utiliser un profilé de la même référence).



- Ajuster la pièce découpée, coller et enduire avec la colle DOMOSTYL® HYBRID. Après séchage, peindre avec de la peinture pour façades à base d'acrylate pur (voir chapitre FINITION).

Contact

BENELUX
NMC SA / AG

Gert-Noël-Straße
B - 4731 Eynatten

T +32 87 85 85 00
info@nmc.be

D - A - CH
NMC Deutschland GmbH

Weierhausstraße 8 b
D - 64646 Heppenheim

T +49 62 52 967 - 0
info@nmc-deutschland.de

FRANCE
NMC France sas

Z.I. de la Forêt
97, Route d'Anor - CS 10103
F - 59613 Fourmies Cedex

T +33 3 27 60 81 00
info@nmc-france.fr

UNITED KINGDOM
NOËL & MARQUET UK

Unit 910, Tafarnaubach Ind. Est.
UK - NP22 3AA Tredegar, Gwent

T +44 1495 713254
info@noel-marquet.co.uk

ITALIA
NMC Italia s.r.l.

Via A. Volta 27/29
I - 20060 Pessano con Bornago
(Milano)

T +39 02 955 454 - 1
info@nmc-italia.it

ESPAÑA & PORTUGAL
NMC Iberica S.L.U.

Pol. Industrial Can Roqueta 2
Carrer Can Lletget 5
ES - 08202 Sabadell (Barcelona)

T +34 93 715 62 00
F +34 93 715 62 01
atcliente@nmciberica.es

BRAZIL
NMC Deco Industria S/A

Rua Antonio Ovidio Rodrigues,
1010
Parque Industrial III - Jundiá
SP-BRAZIL (cep 13.213-180)
CNPJ - 16.575.826/0001-19

T +55 11 2923 - 1400
info@nmcdeco.com.br

CHILE
NMC Chile SpA

Fresia 638 – Providencia
CL- Santiago, CP 7501494

T +562 22827 8800
info@nmc.cl